

# CONTURA

## ТЕХНИЧЕСКАЯ ИНСТРУКЦИЯ

Установка / Эксплуатация / Обслуживание / Уход / Техника безопасности

FIJA Group

**DEL**

SWIMMING POOL DEVELOPMENT AND INNOVATION



**ПОСЛЕ МОНТАЖА ИНСТРУКЦИЯ ДОЛЖНА БЫТЬ ПЕРЕДАНА ПОЛЬЗОВАТЕЛЮ. ВНИМАТЕЛЬНО ПРОЧТИТЕ И СОХРАНИТЕ ДЛЯ ПОСЛЕДУЮЩЕГО ИСПОЛЬЗОВАНИЯ.**

Автоматические механизированные наземные защитные роллеты с электрическим питанием от сети или солнечных батарей.

Открытие и закрытие бассейна производит один человек. Оно занимает около 2 минут. Около 3 минут необходимо для блокировки или разблокировки крепежных комплектов.

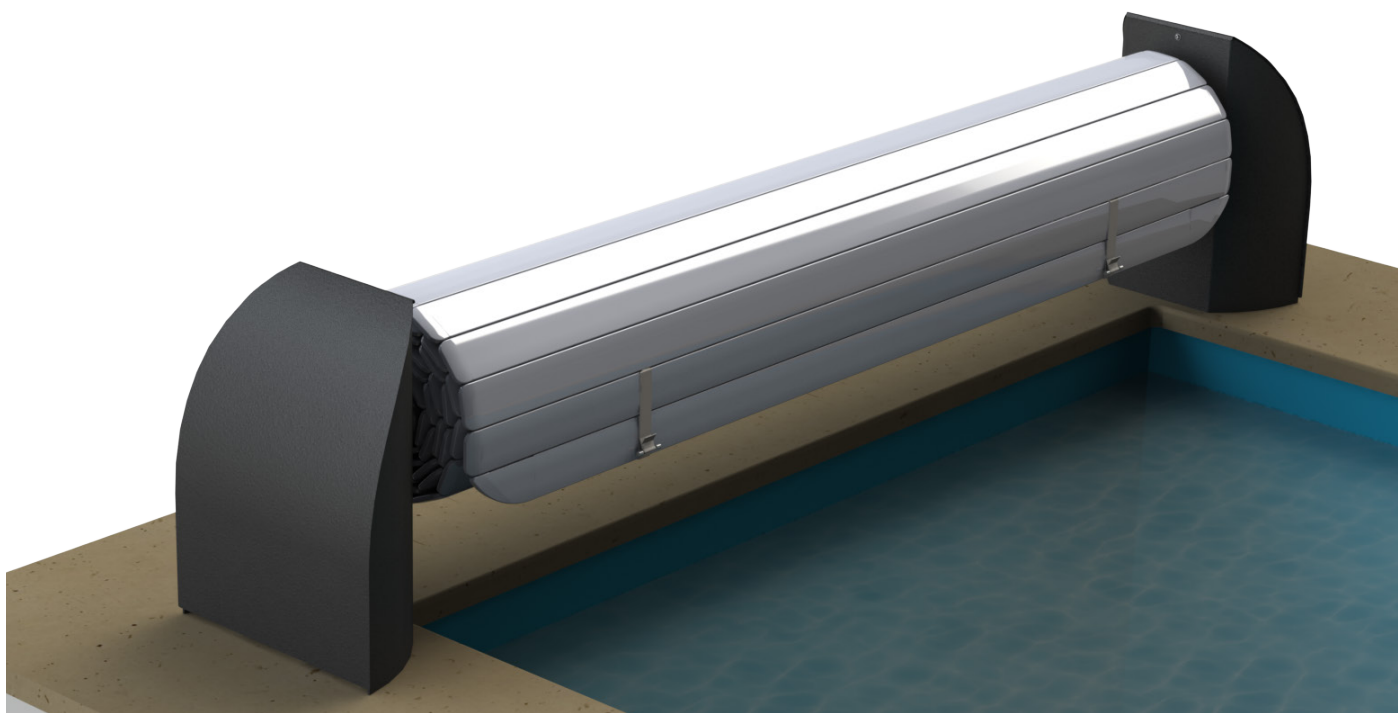
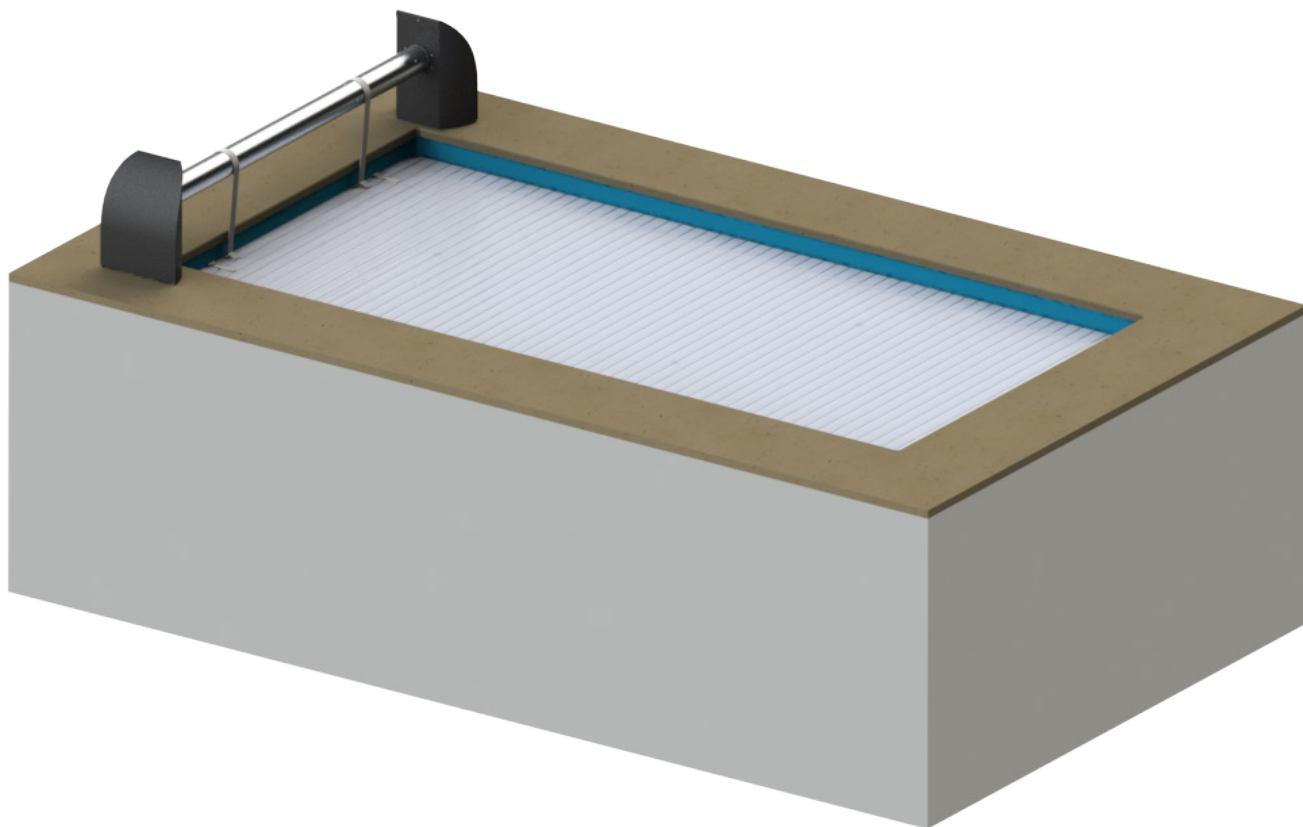

### Сматывающее устройство

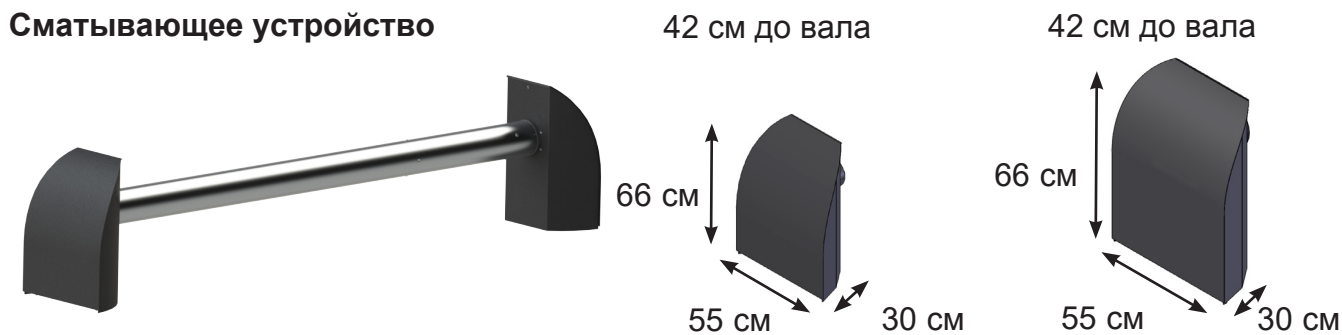

- Двигатель, соответствующий всем стандартам для электрического оборудования, расположен в барабане и доступен через внутреннее пространство стойки.
- Механическая или электронная автоматическая остановка, в зависимости от модели, используется для блокировки накрытия, когда оно полностью развернуто или намотано на барабан.

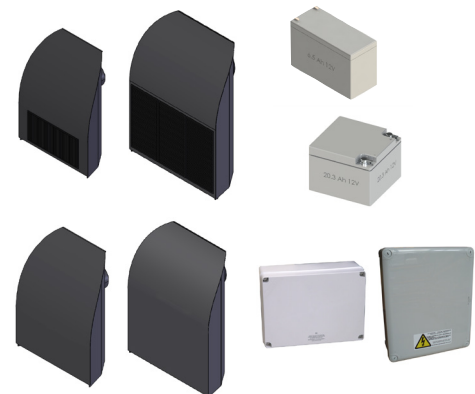

- Солнечная версия: солнечная панель и аккумуляторы встроены в стойку.



- Электрическая версия: Электрический блок управления установлен в техническом помещении рядом с бассейном. (размер коробки см. на стр. 13, 15)

#### Управление:

- “Беспроводной” Wi-key
- или
- Выключатель с замком



#### - “Автоматический выключатель”:

Защищает систему от возможных проблем во время разблокировки (наборов сцепления и др.) во время открытия бассейна. Если роллет заклинило, двигатель останавливается автоматически.

#### Дополнительно:



#### - “Оснащение электролизером” (только электрическая версия):

Эта система подключена к блоку управления сматывающего устройства и электролизера и позволяет автоматически снизить производство хлора при закрытом бассейне во избежание повышенного содержания хлора в воде.

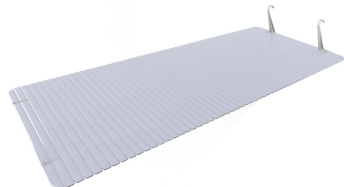

#### Полотно:

- Накрытие состоит из неэтилированных ПВХ-ламелей (материал, соответствующий требованиям устойчивости к старению, определенным в стандарте NF T 54 405-1), они герметичны, с подвижными межсоединениями и плавают на поверхности воды.
- Зазор между стеной и полотном должен составлять не более 70 мм.
- Полотно соединено с барабаном белыми ремнями, прикрепленными к первой ламели полотна.
- В начале и на конце полотна находятся фиксирующие ремни, позволяющие прикрепить полотно к креплениям на стенках бассейна.

a



#### Крепежные комплекты:

3 модели: (a - Push-lock / b - Quick-lock / c - Strap-lock)  
3 способа фиксации: (дюбели / на закладные / скобы)

b



c

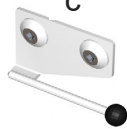

- Крепежные комплекты располагаются на коротких сторонах бассейна (ширина). Их количество зависит от формы бассейна.
- Системы фиксации приводятся в действие инструментом или механизмом двойного действия.

## КОМПЛЕКТ ПОСТАВКИ

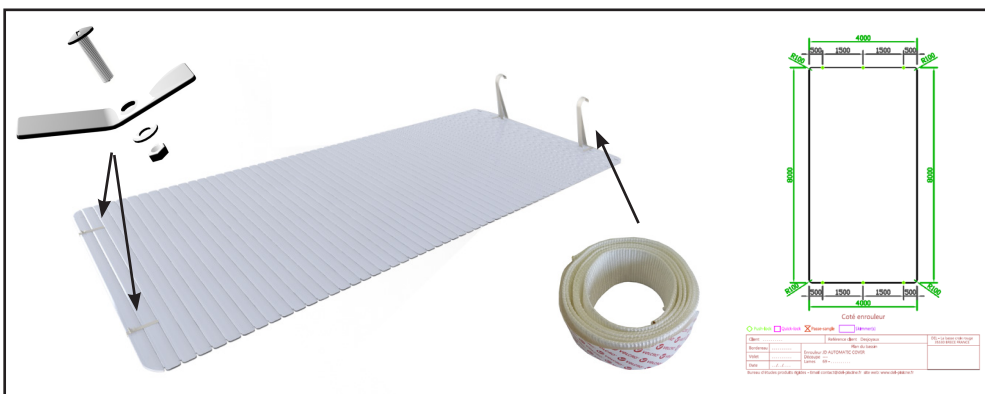
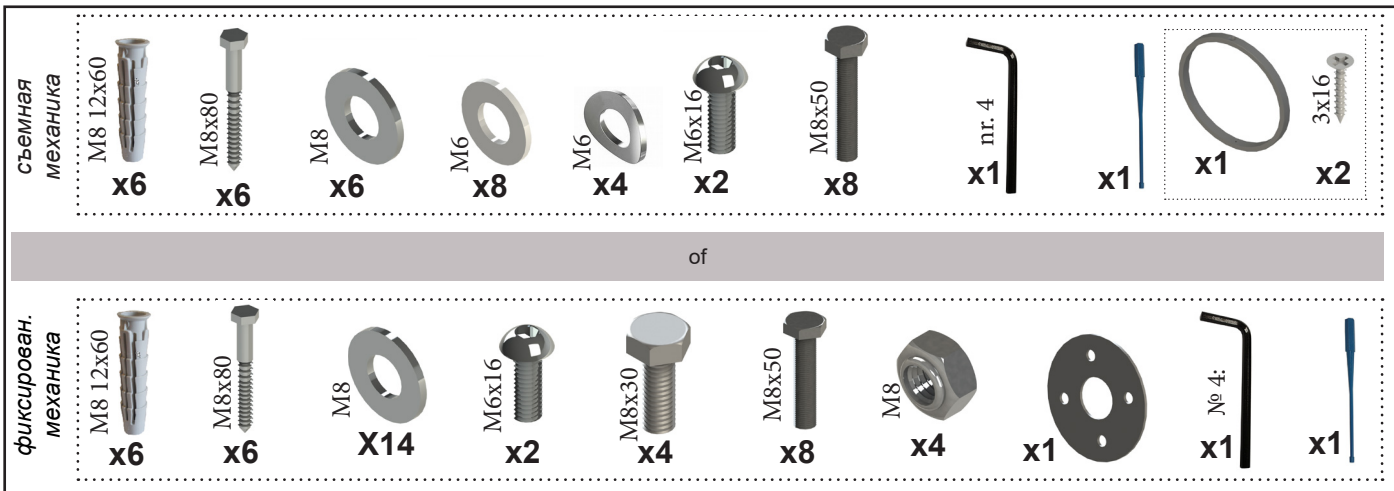
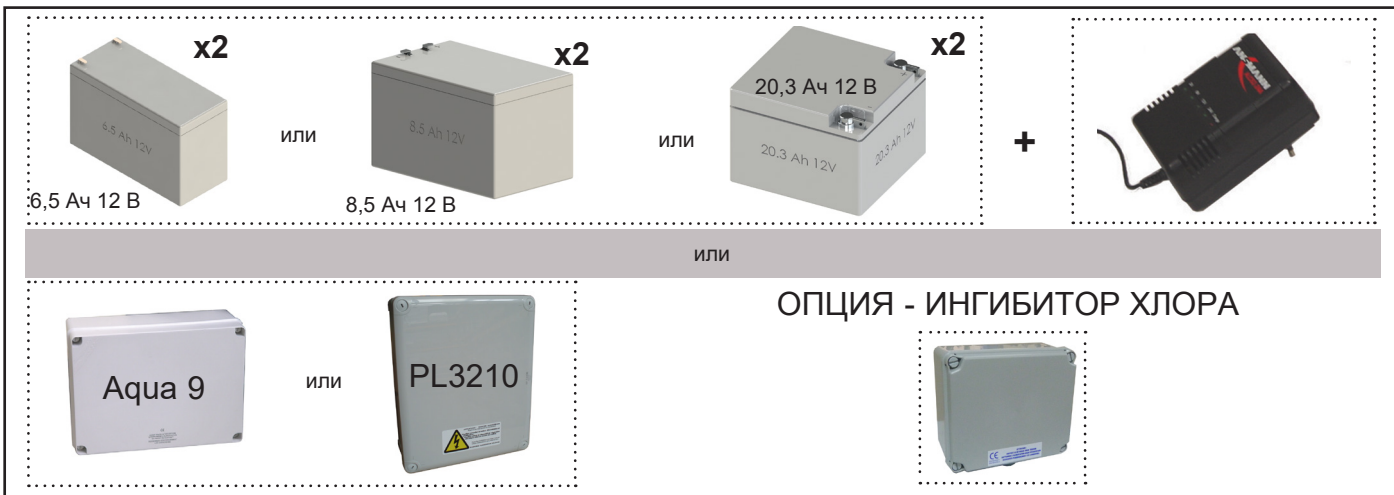
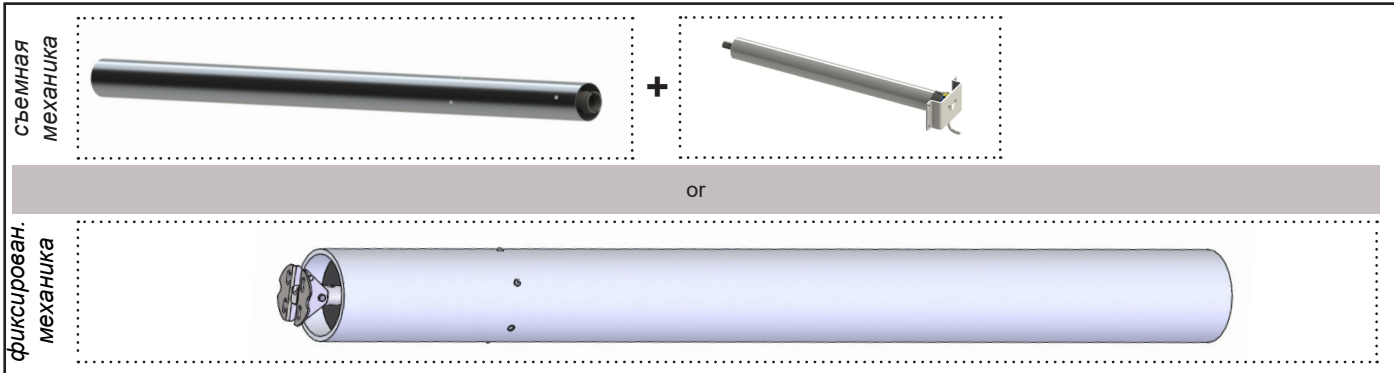
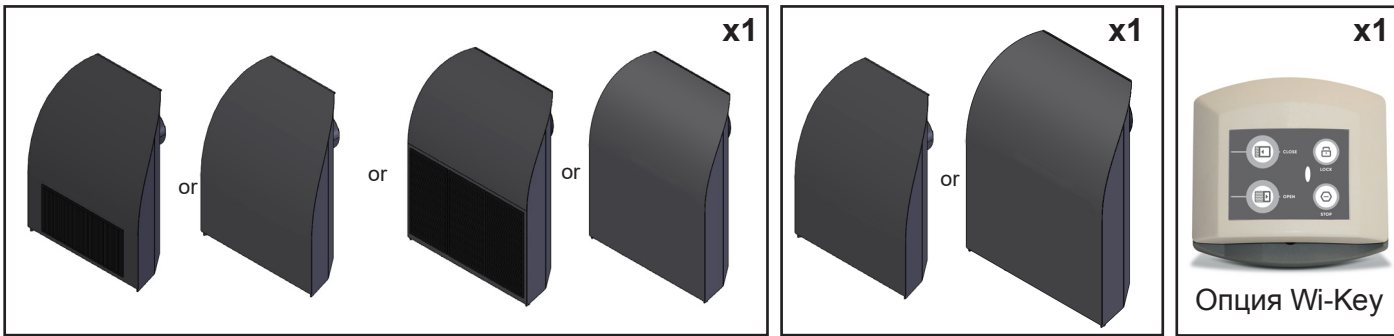

## ИНСТРУМЕНТЫ



## РУКОВОДСТВО ПО СБОРКЕ

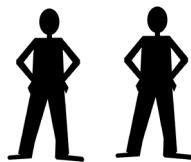

## УПАКОВКА

Например, для бассейна 4 x 8 м

1 паллет 0.80 x 0.60 x 1 м - 55 кг

1 ящик 4.30 x 0.20 м - 25 кг

4 ящика 5 x 0.25 x 0.20 м - 150 кг

**Общий вес: 230 кг**

# Инструкции перед установкой

## Модель с питанием от СОЛНЕЧНОЙ батареи

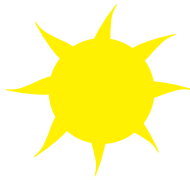
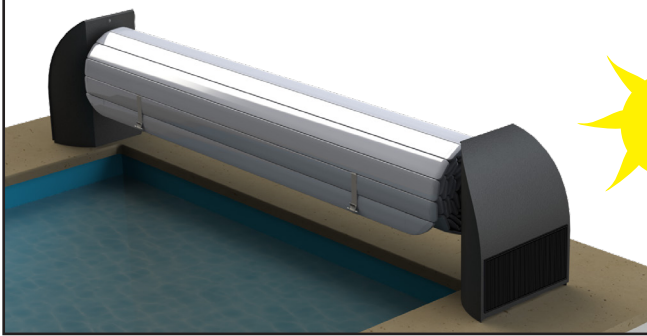

Установите солнечную панель на самой освещенной стороне

## Модель с питанием от ЭЛЕКТРОСЕТИ

Необходимо предусмотреть защитный рукав для соединения блока управления со стойкой, в которой располагается двигатель

см. правила размещения (стр. 8)

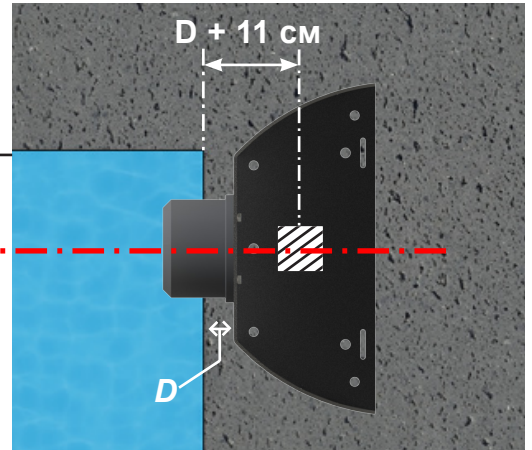
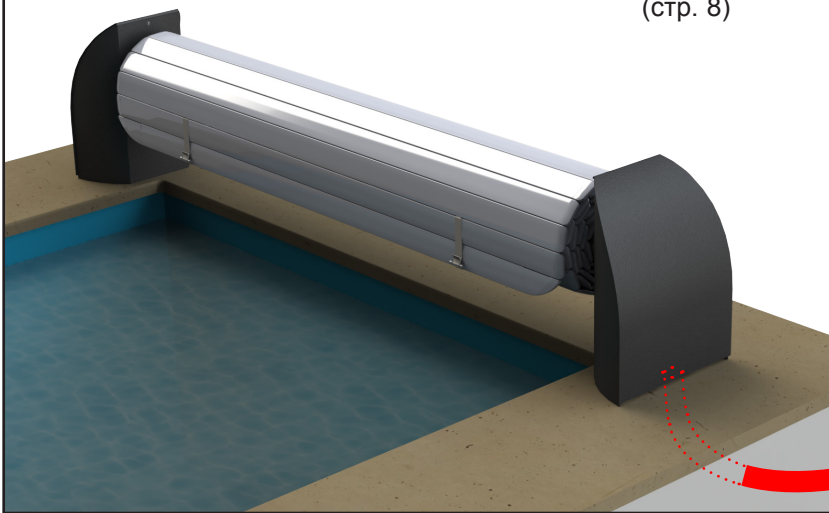

$D = (\text{расстояние от стойки до короткой стороны бассейна}) / 2$



или



## СБОРКА / РАЗМЕЩЕНИЕ / КРЕПЛЕНИЕ

## Установка регулировочного винта

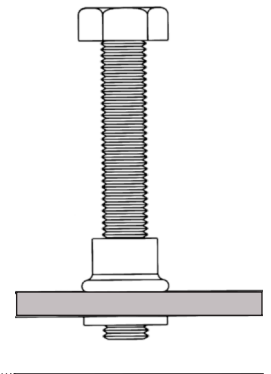
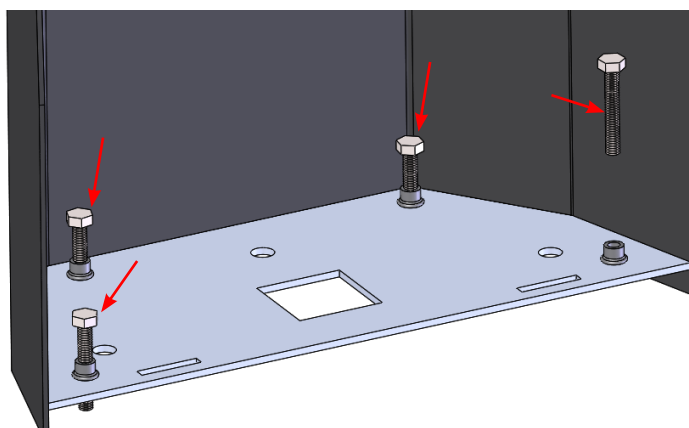
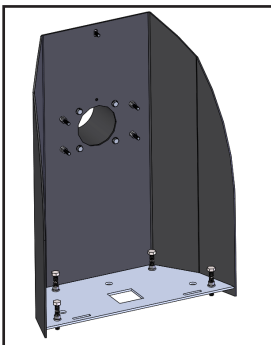

## Сборка сматывающего устройства

### Съемная механика Contura

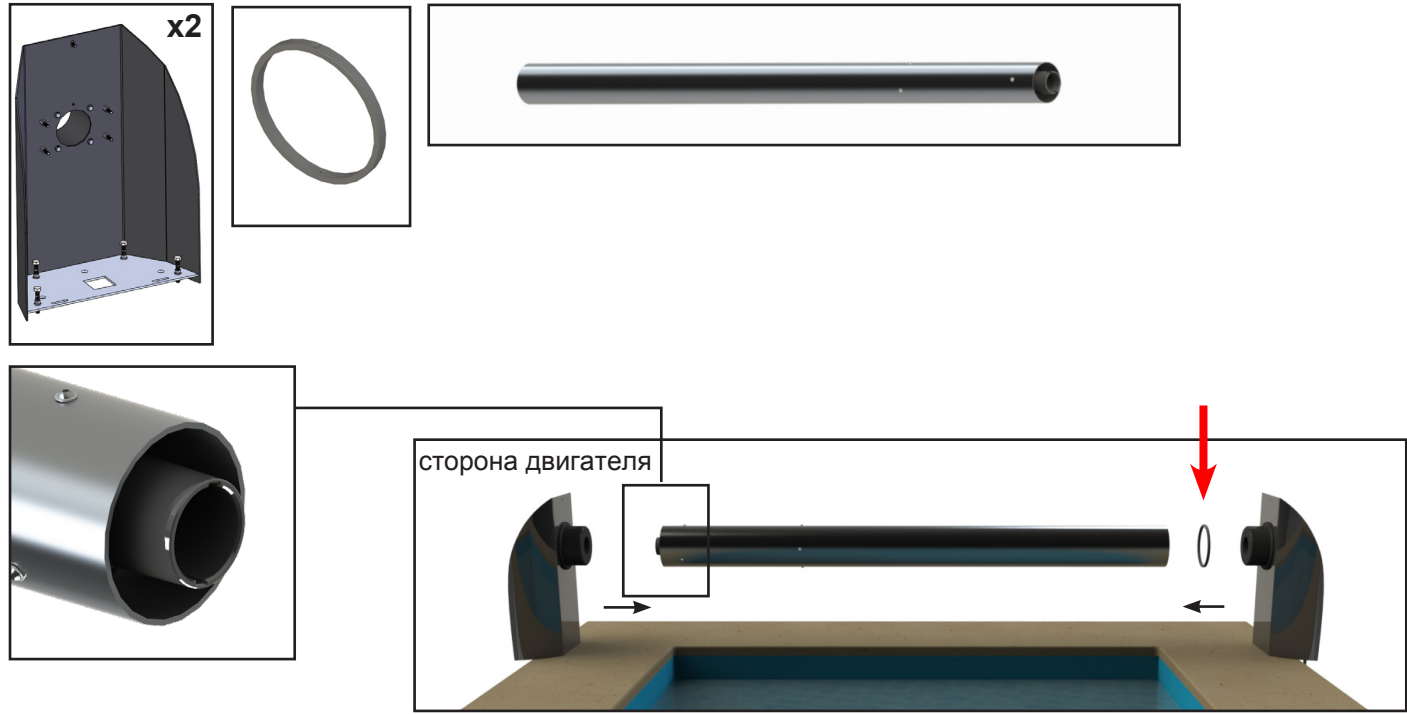

### Фиксированная механика Contura

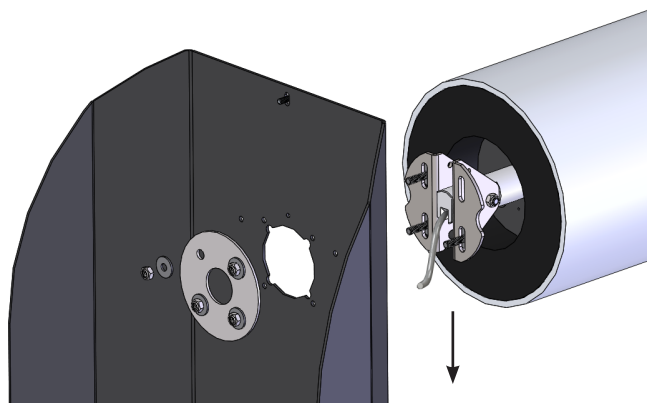
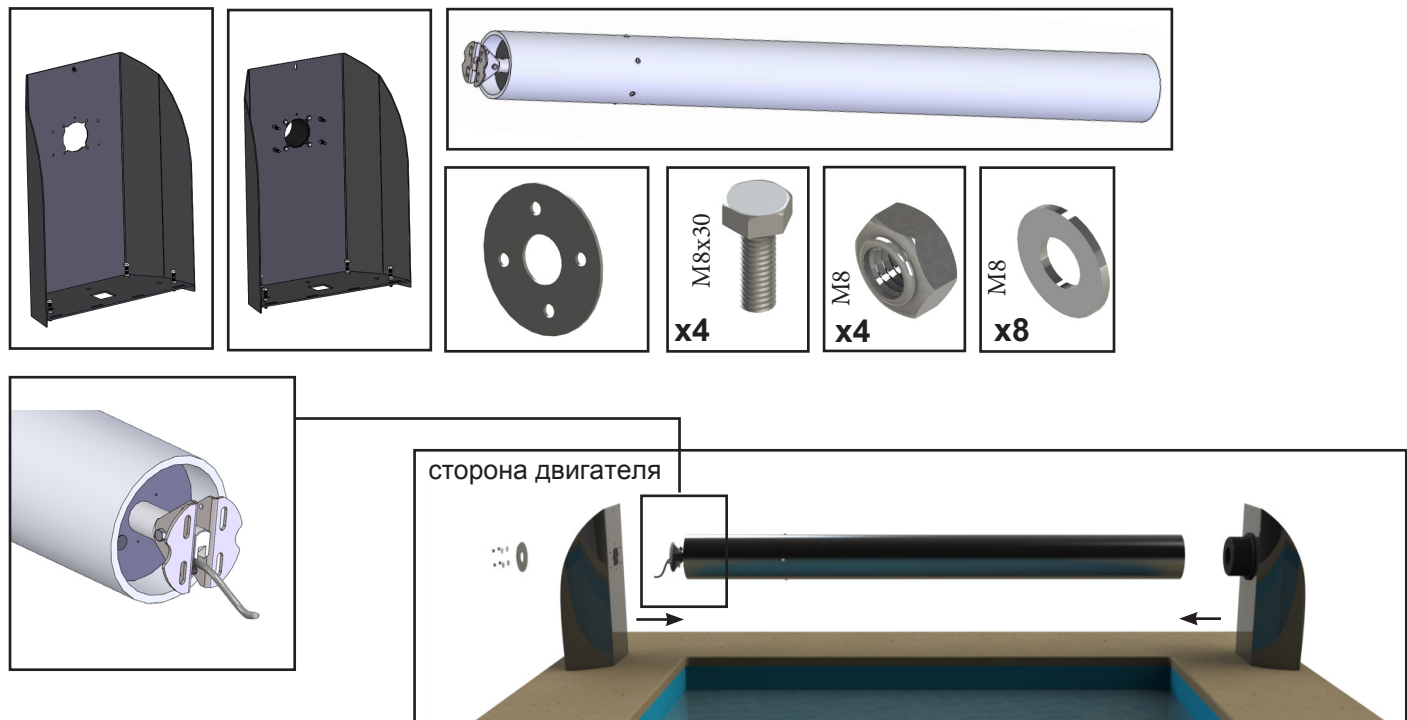

# Расположение сматывающего устройства

## Расположение 1

В соответствии с углами бассейна и крепежными комплектами сматывающего устройства

Острый угол

Закругленные или скошенные углы

С зажимами  
или  
замками  
Push-lock

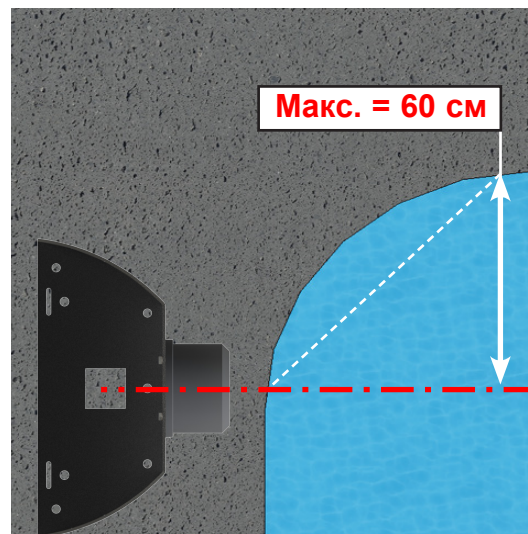
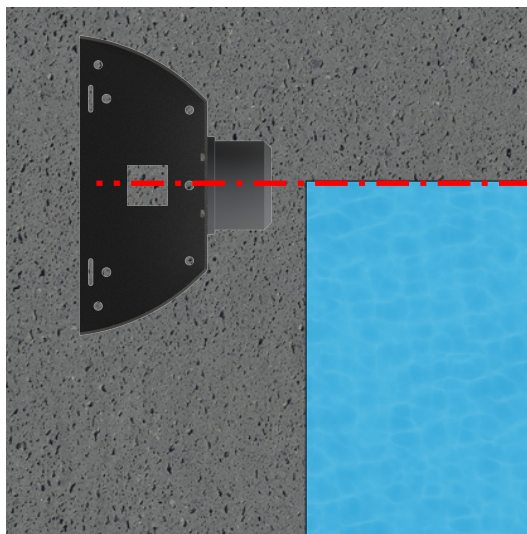

С замками  
Quick-lock

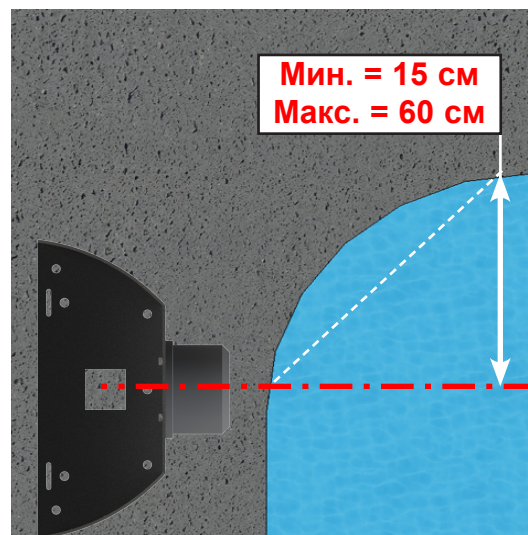
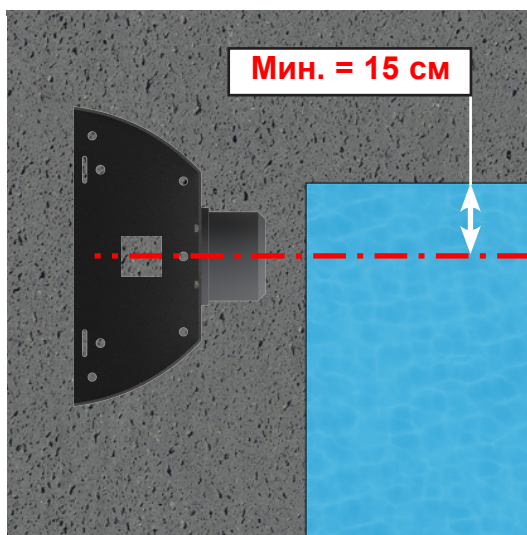

## Расположение 2

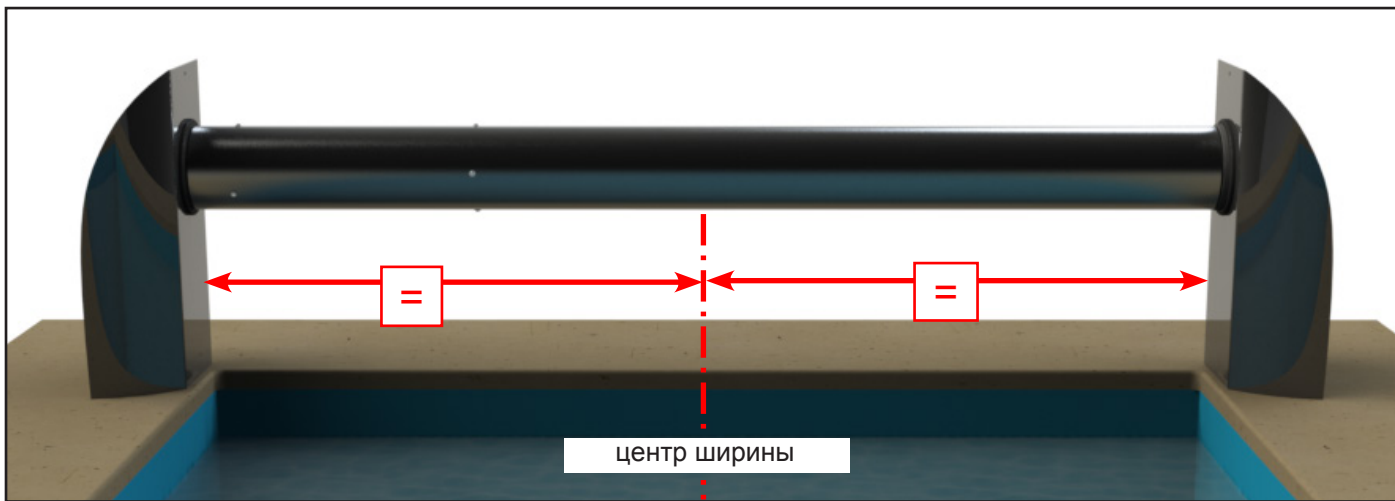

## Съемная механика Contura

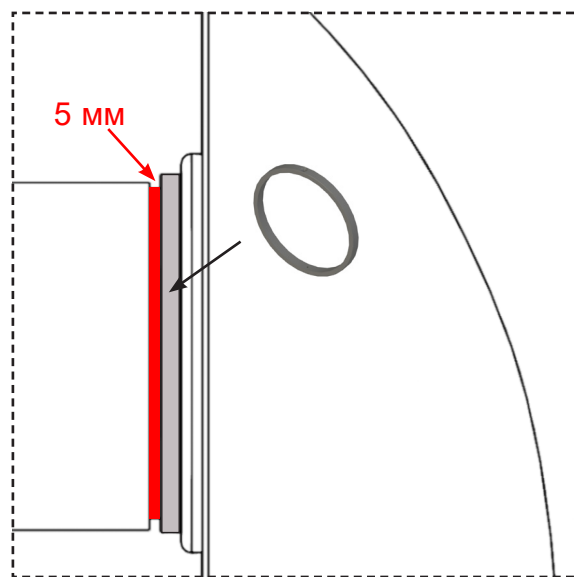
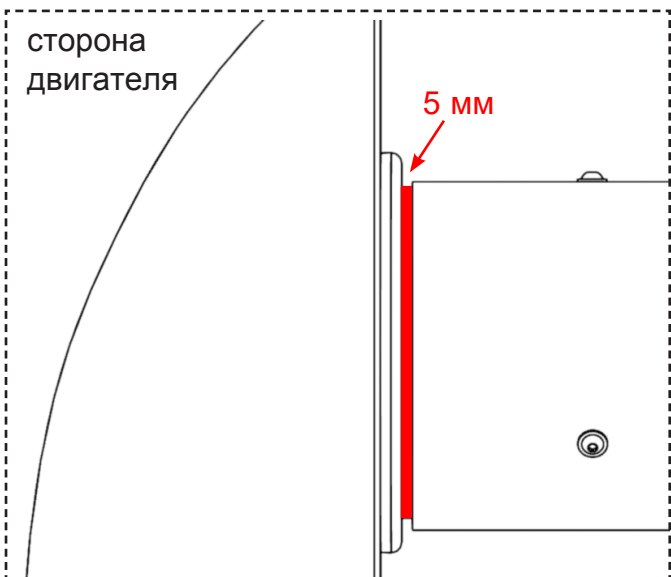

## Фиксированная механика Contura

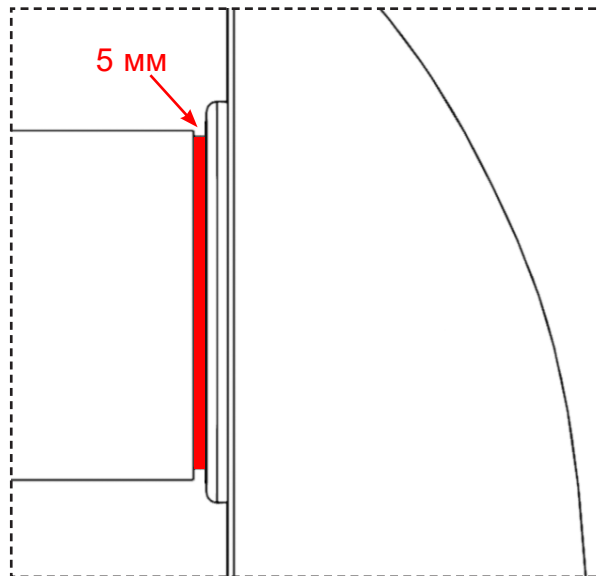
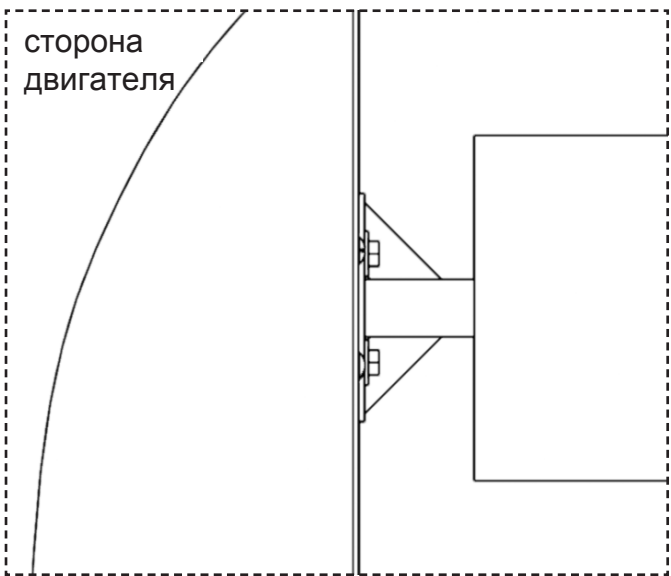

## Выравнивание

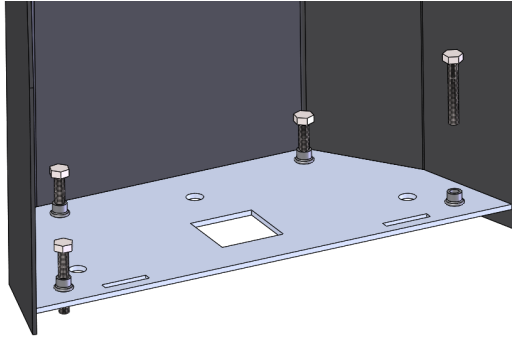
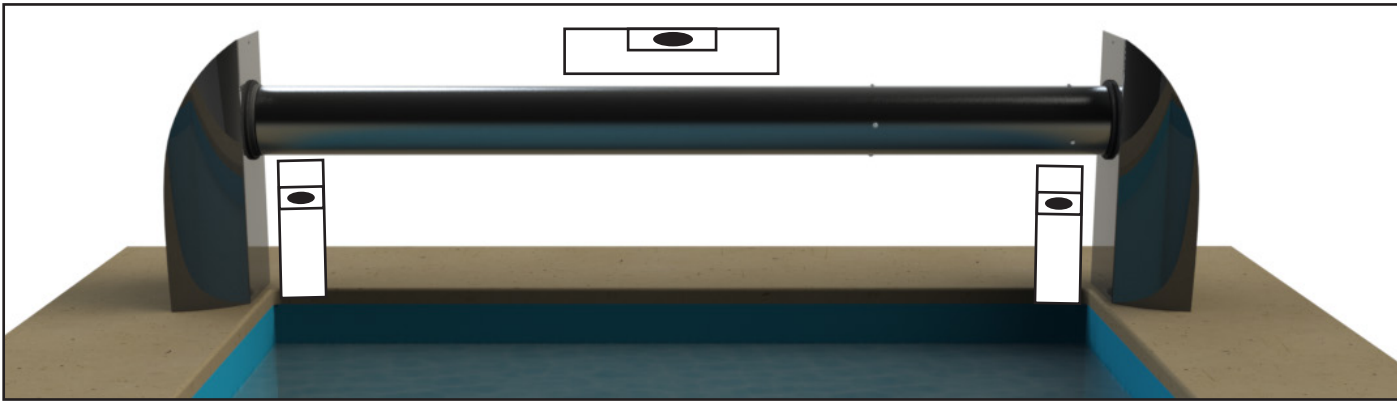

земля

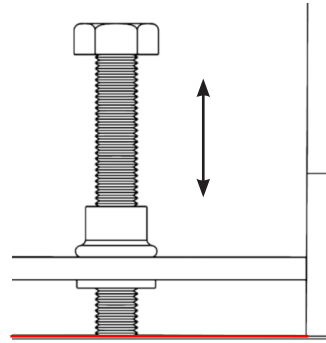

## Фиксация

Перед фиксацией убедитесь в том, что с каждой стороны остался рабочий зазор в 5 мм. (см. "Расположение 2" на предыдущей странице)

10

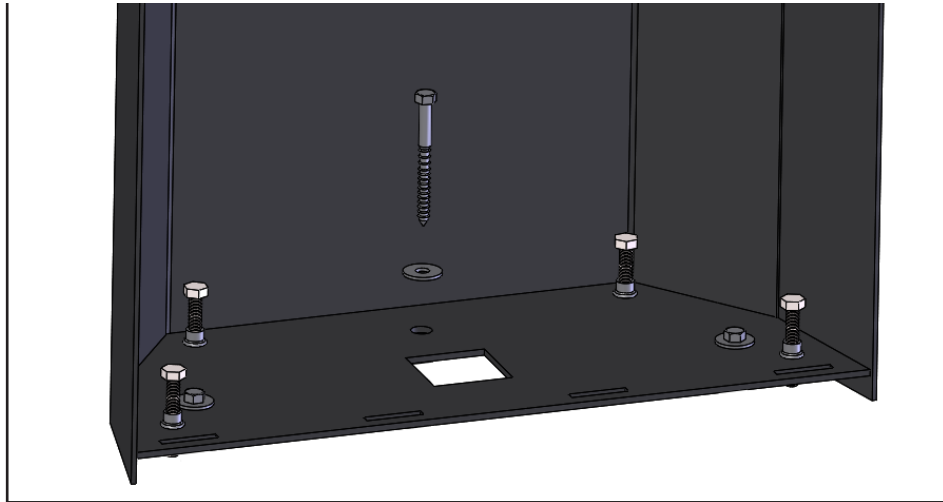
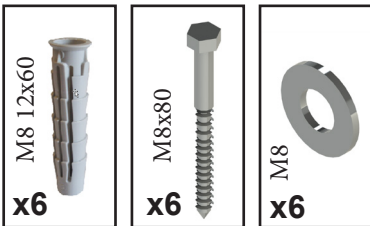

Закрепите регулируемую планку

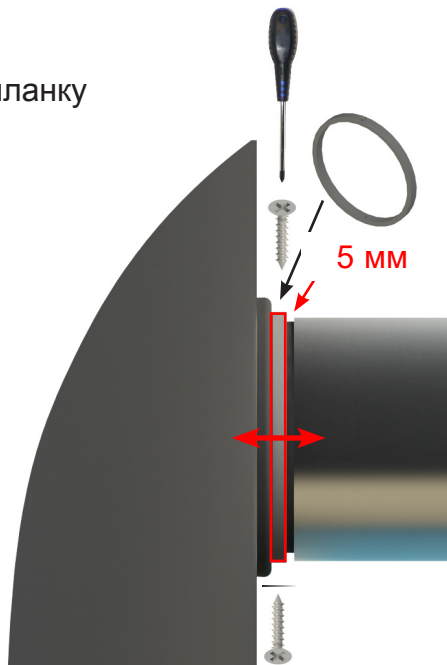
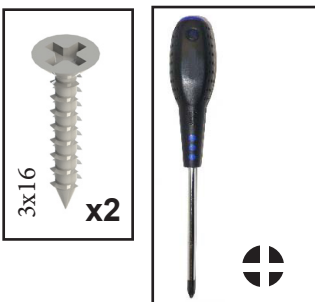

## Съемная механика Contura

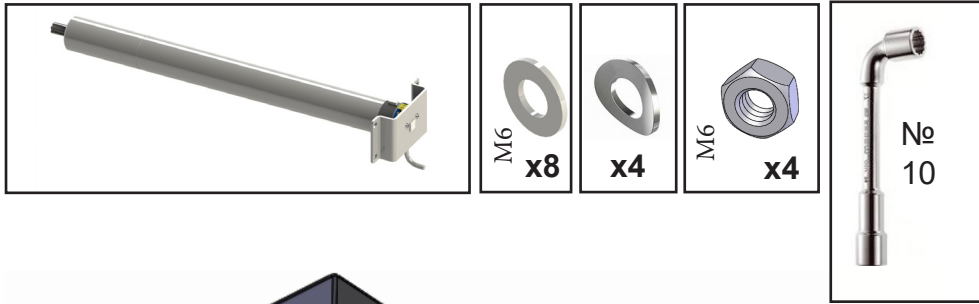

Короткими  
вращательными  
движениями установите  
двигатель

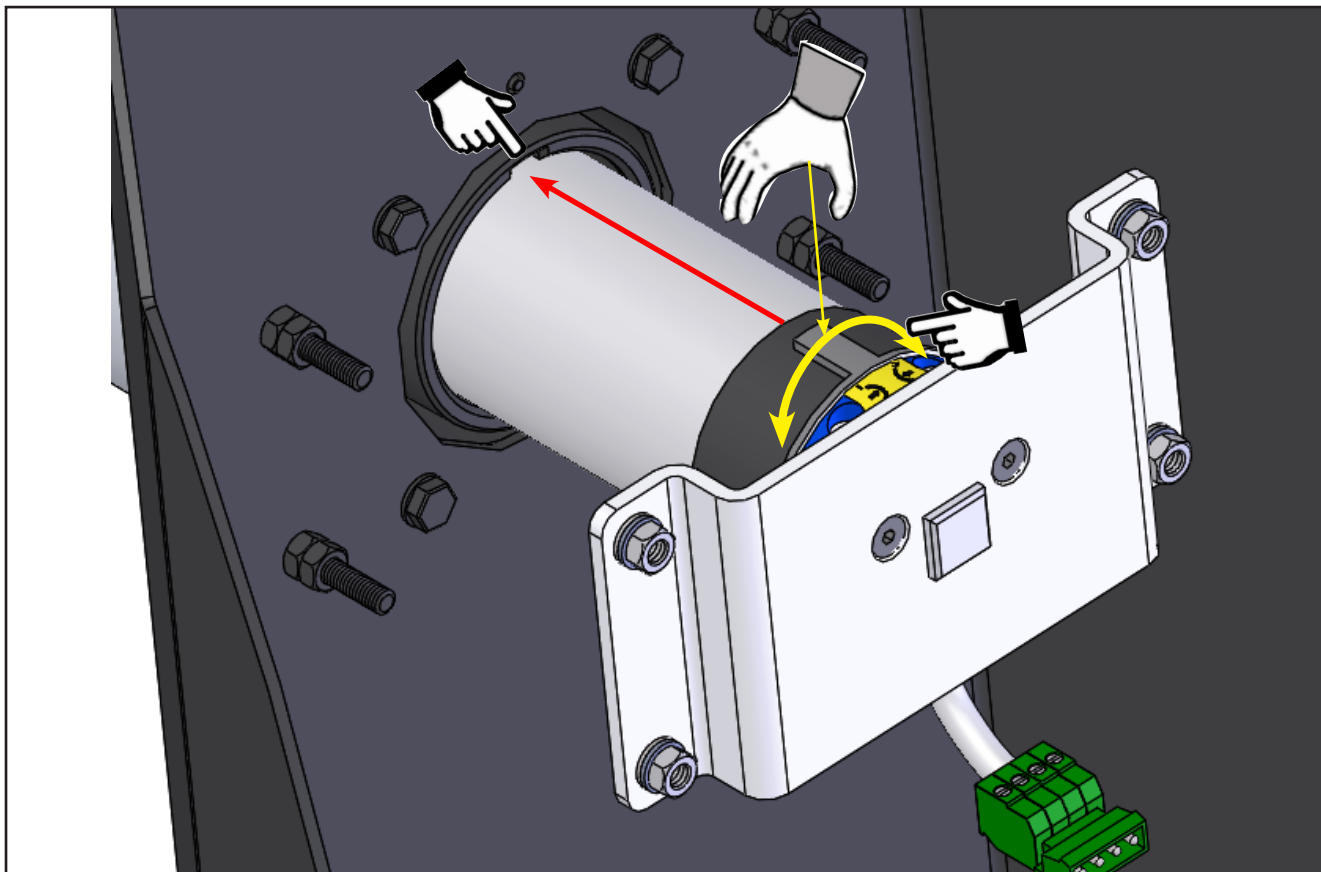
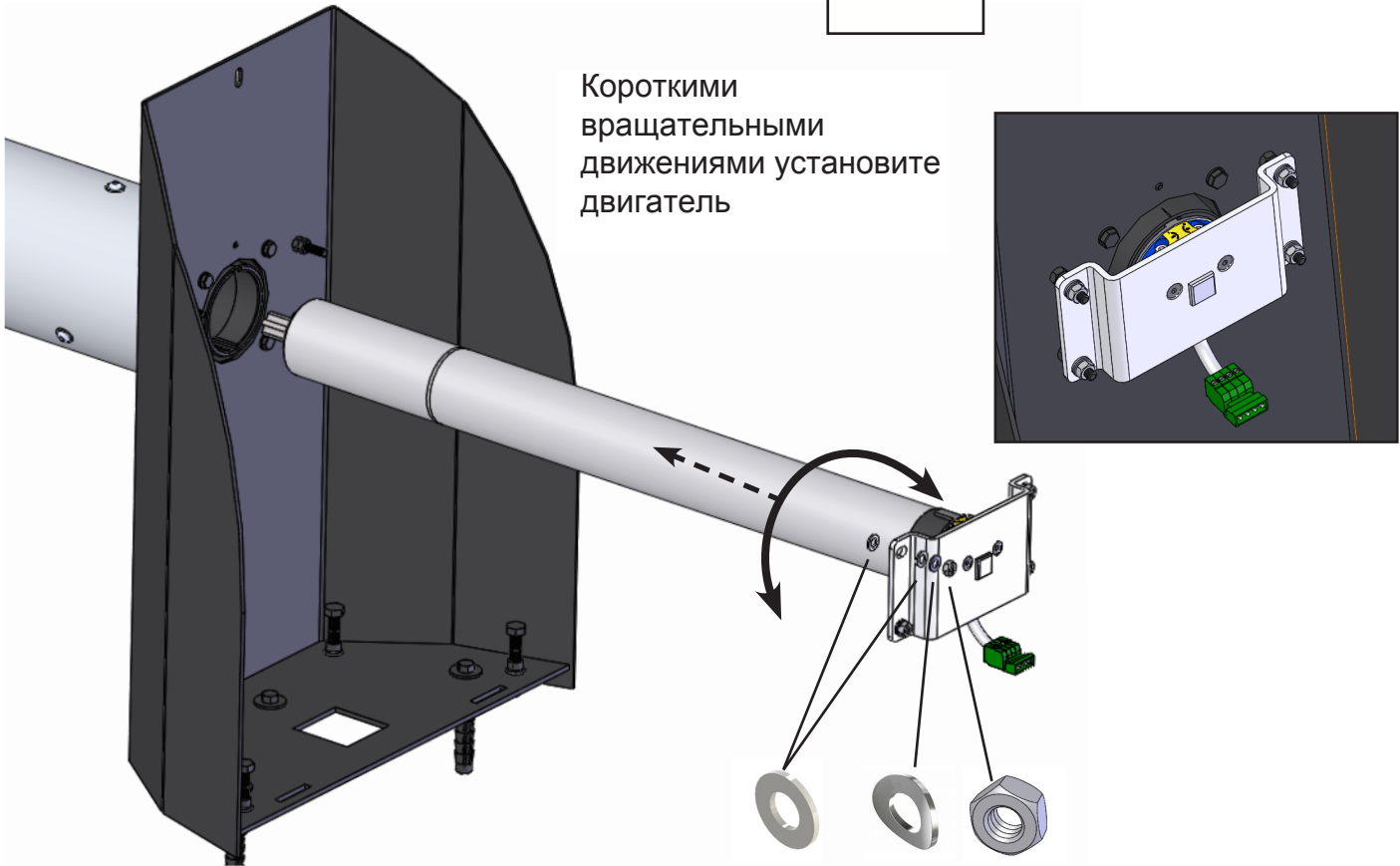

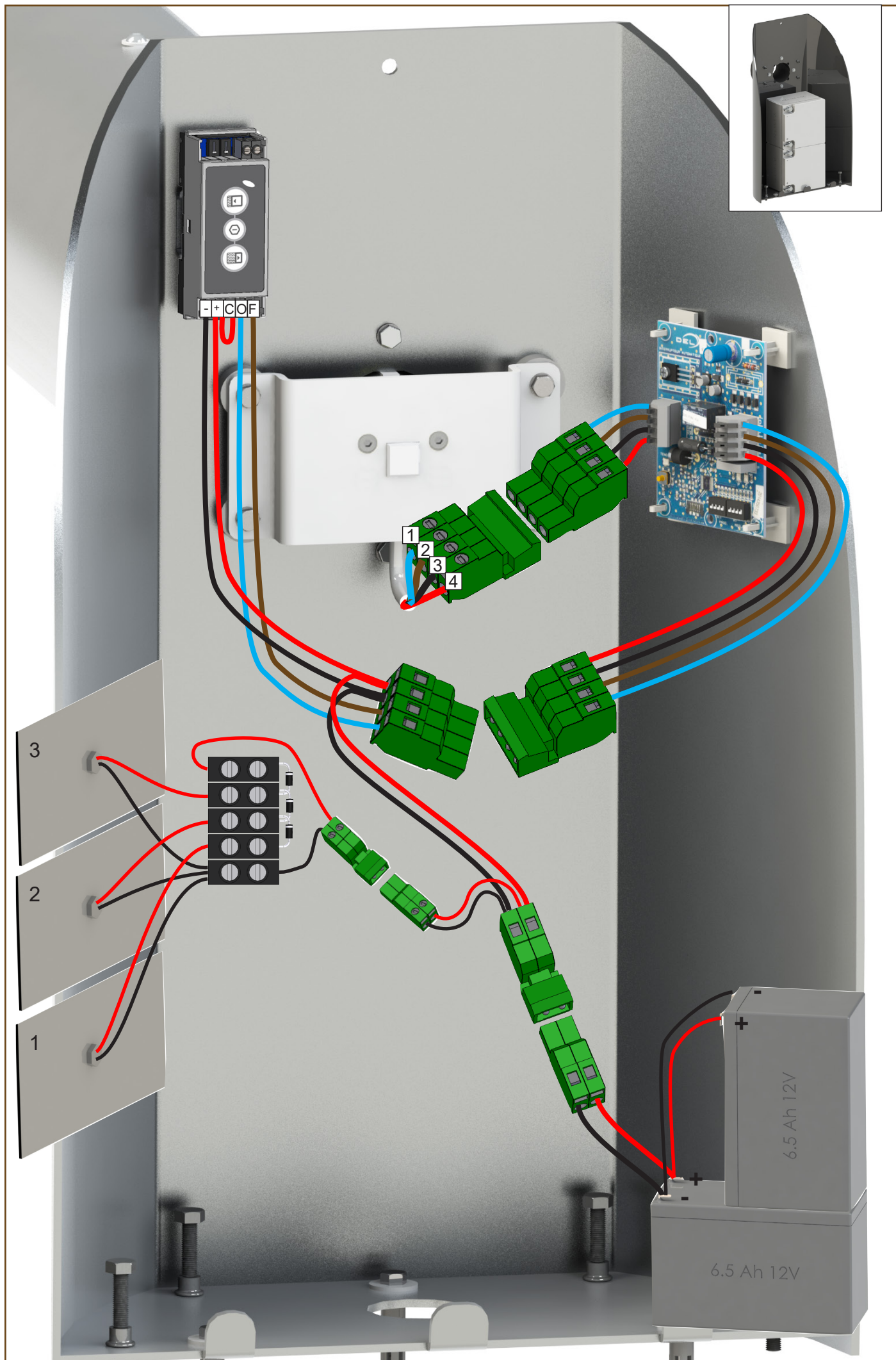

Электрический блок управления должен быть установлен в сухом помещении.

Установка должна соответствовать стандартам NF C15-100 и CEI 60364 (последней действующей редакции). Проконсультируйтесь с вашим электриком или свяжитесь с поставщиком электроэнергетики. Все наши блоки управления снабжаются однофазным напряжением 230 В 50 Гц.

Потребляемая мощность на входе составляет 0,15 кВт.

Перед блоком управления необходимо установить выключатель соответствующей мощности, оснащенный автоматом утечки тока на 30 мА.

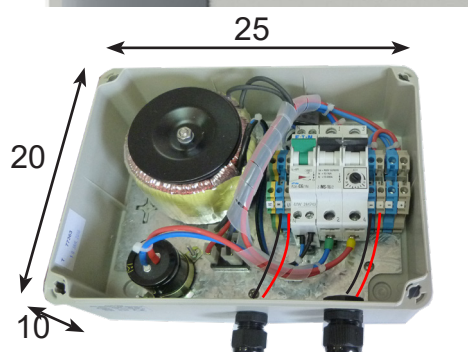

Источник питания 230 В

(U1000R02V в кожухе) согласно действующим нормам

- 2 x 4 мм<sup>2</sup> - длиной до 16 м
- 2 x 6 мм<sup>2</sup> - длиной от 16 до 25 м

+ 2 x 1 мм<sup>2</sup> - ОПЦИЯ - ЩИТОК "STOP SEL"  
 Электропроводка - см. Руководство, поставляемое с продуктом

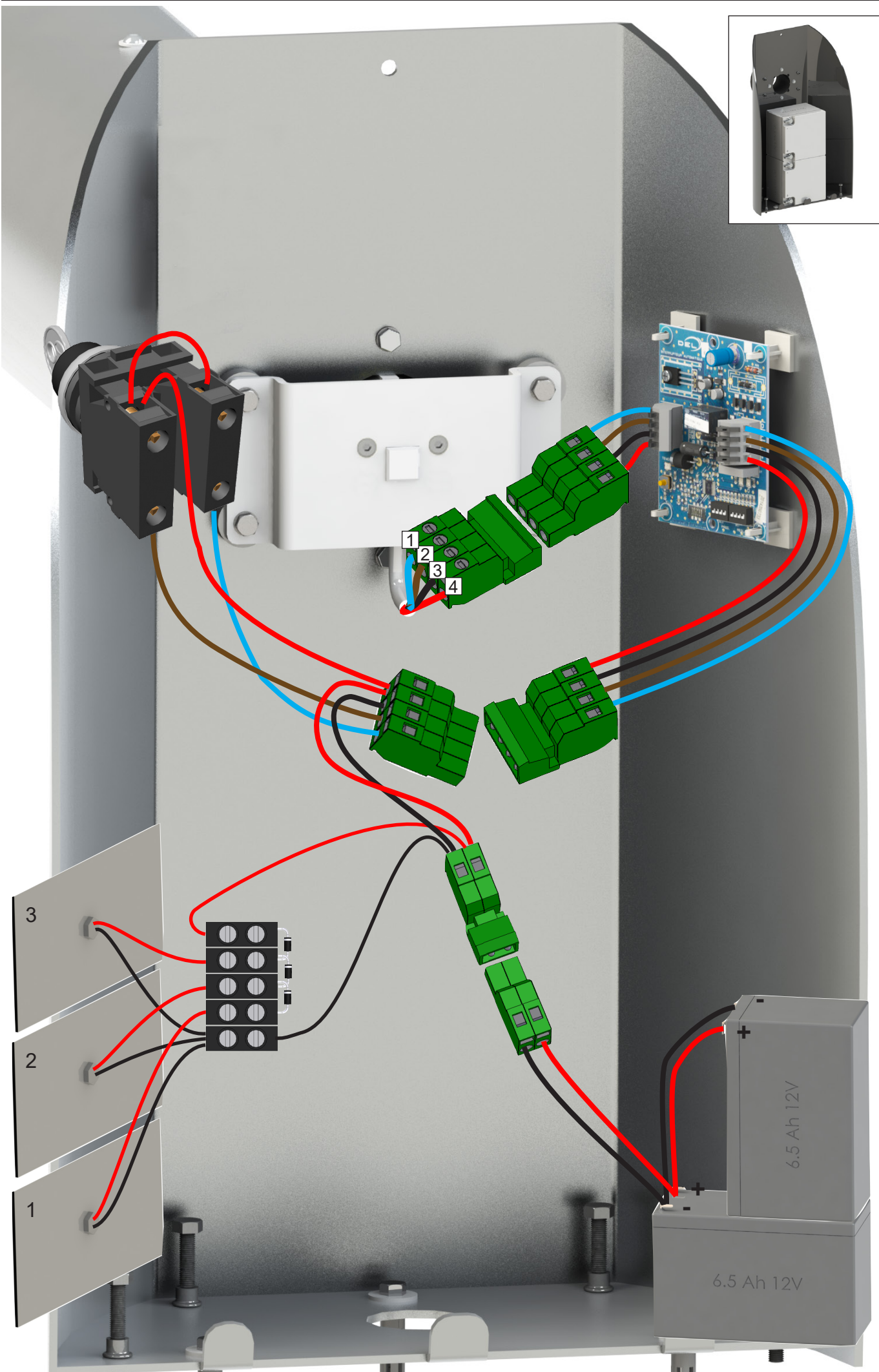

Электрический блок управления должен быть установлен в сухом помещении.

Установка должна соответствовать стандартам NF C15-100 и CEI 60364 (последней действующей редакции). Проконсультируйтесь с вашим электриком или свяжитесь с поставщиком электроэнергии. Все наши блоки управления снабжаются однофазным напряжением 230 В 50 Гц.

Потребляемая мощность на входе составляет 0,15 кВт.

Перед блоком управления необходимо установить выключатель соответствующей мощности, оснащенный автоматом утечки тока на 30 мА.

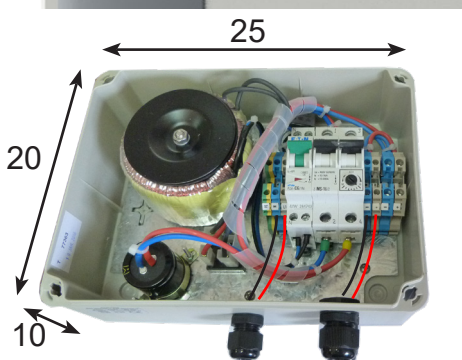
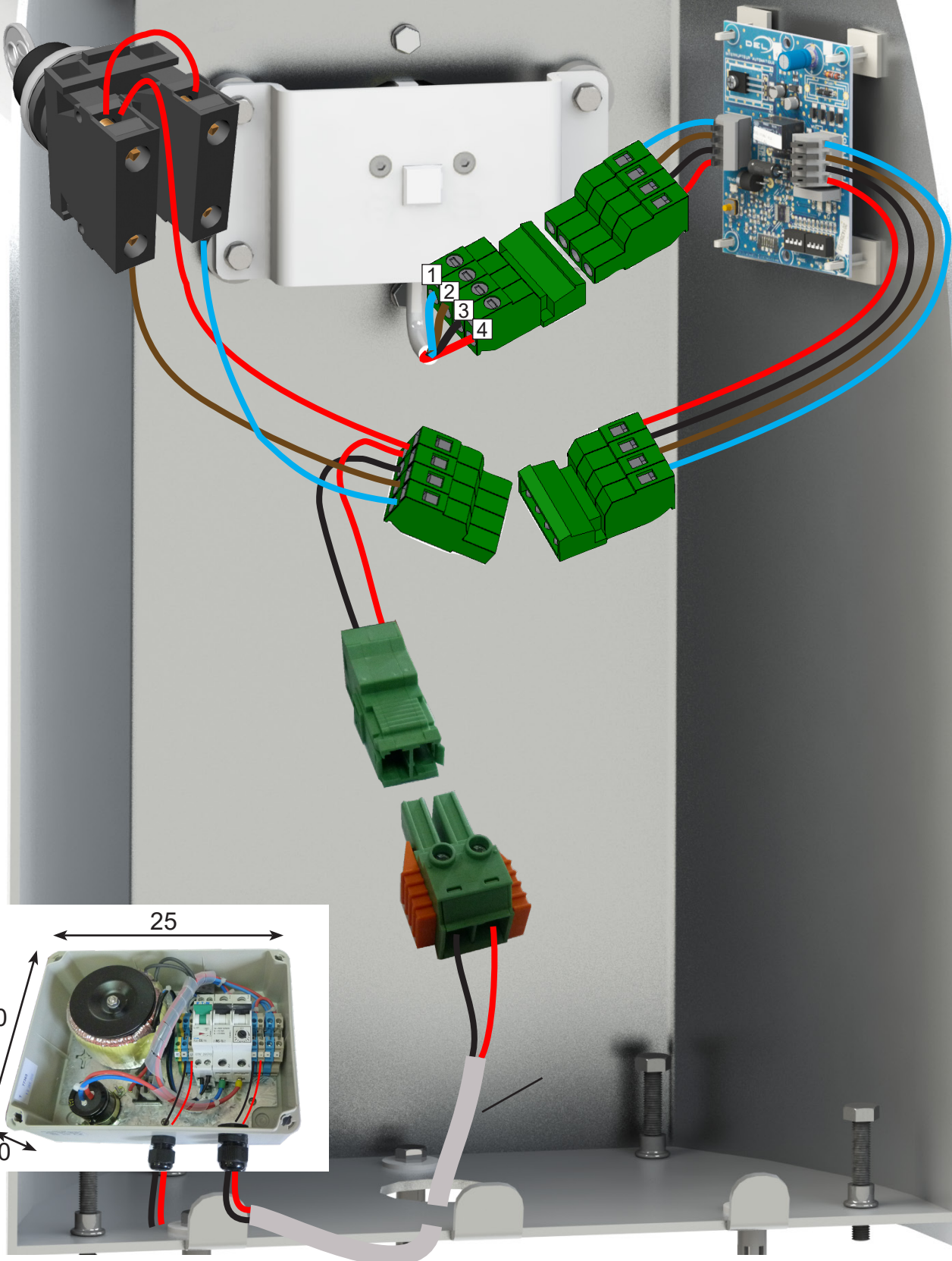

Электрический блок управления должен быть установлен в сухом помещении.  
 Установка должна соответствовать стандартам NF C15-100 и CEI 60364 (последней действующей редакции). Проконсультируйтесь с вашим электриком или свяжитесь с поставщиком электроэнергии.  
 Все наши блоки управления снабжаются однофазным напряжением 230 В 50 Гц.  
 Потребляемая мощность на входе составляет 0,15 кВт.  
 Перед блоком управления необходимо установить выключатель соответствующей мощности, оснащенный автоматом утечки тока на 30 мА.

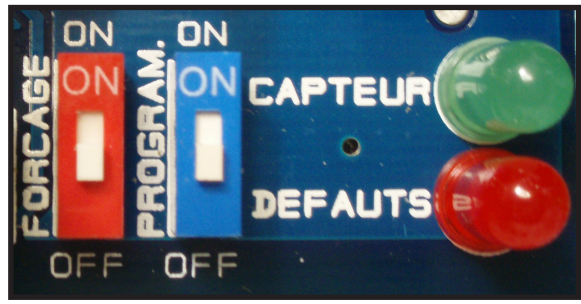

Значение светодиодов (см. стр. 35)



2 x 4 мм<sup>2</sup> - до 16 м  
 2 x 6 мм<sup>2</sup> - от 16 до 25 м

(R02V в кожухе)

автоматический выключатель

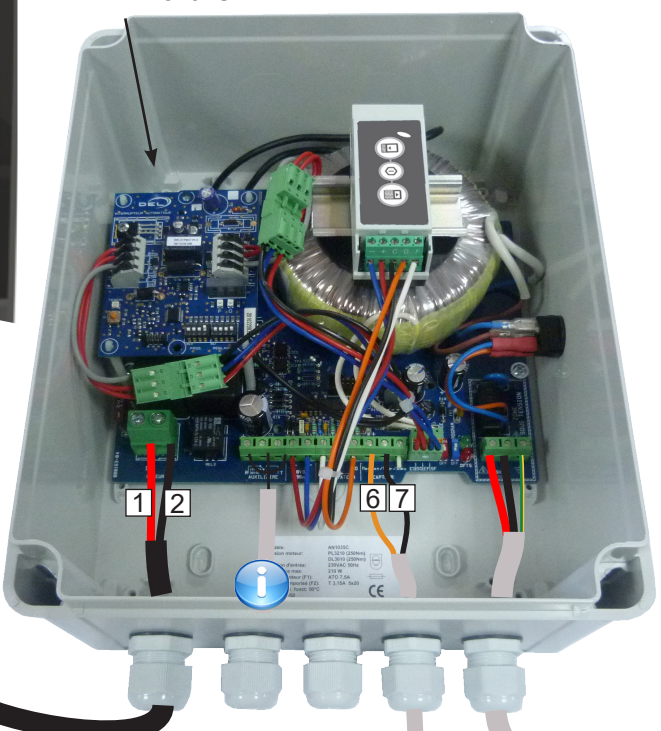

Хлоратор

Источник питания 230 В

Электрический блок управления должен быть установлен в сухом помещении.

Установка должна соответствовать стандартам NF C15-100 и CEI 60364 (последней действующей редакции). Проконсультируйтесь с вашим электриком или свяжитесь с поставщиком электроэнергии.

Все наши блоки управления снабжаются однофазным напряжением 230 В 50 Гц.

Потребляемая мощность на входе составляет 0,15 кВт.

Перед блоком управления необходимо установить выключатель соответствующей мощности, оснащенный автоматом утечки тока на 30 мА.

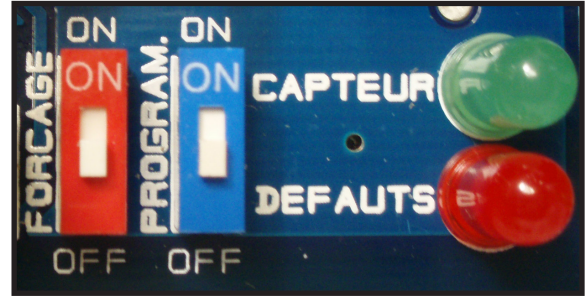

Значение светодиодов (см. стр. 35)

2 x 4 мм<sup>2</sup> - до 16 м  
2 x 6 мм<sup>2</sup> - от 16 до 25 м

(RO2V в кожухе)

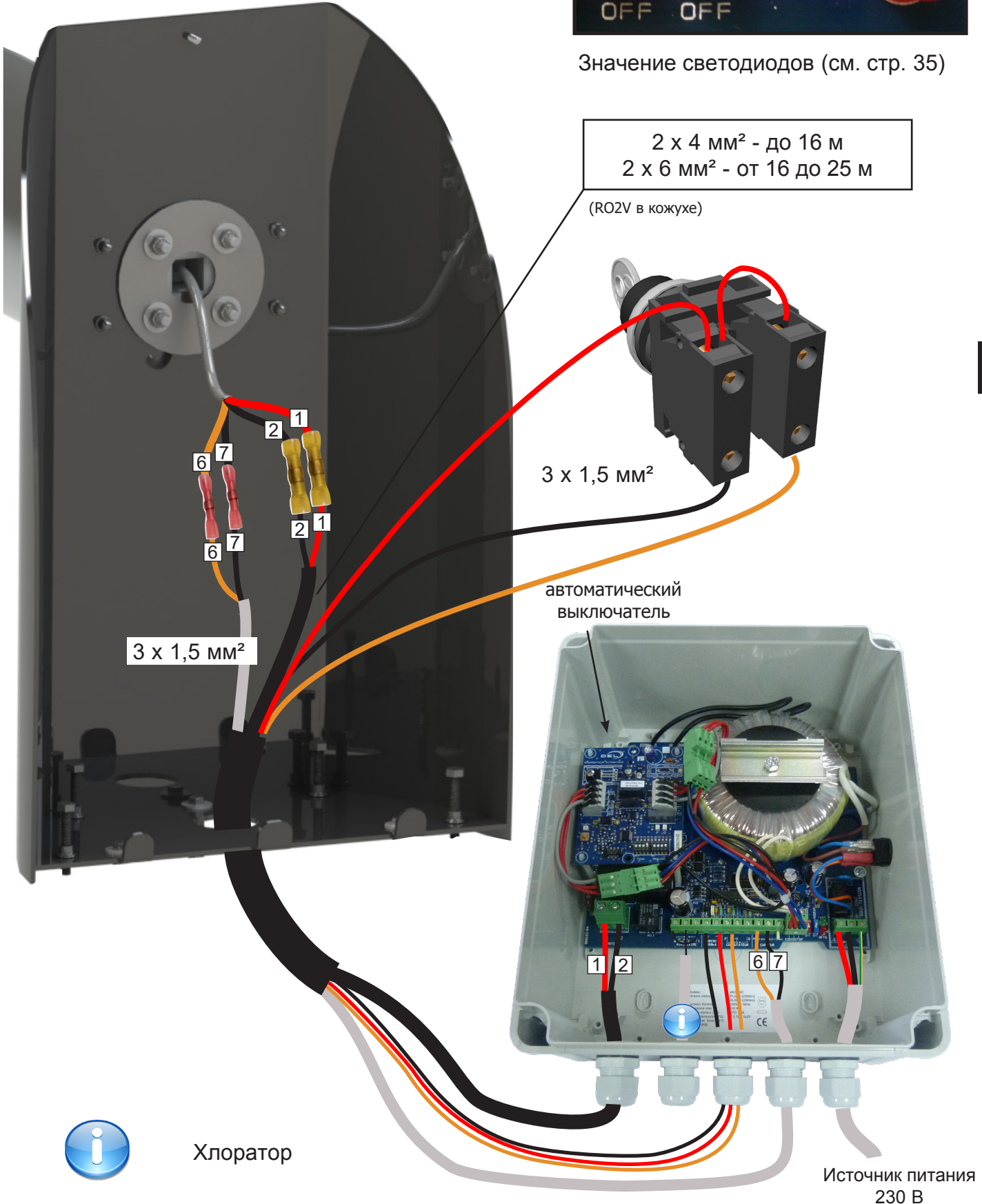

3 x 1,5 мм<sup>2</sup>

3 x 1,5 мм<sup>2</sup>

автоматический выключатель

Хлоратор

Источник питания  
230 В



Обращайте внимание на направление ламелей

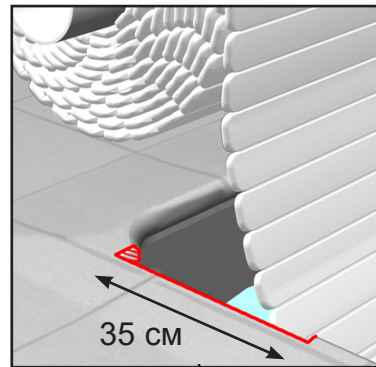
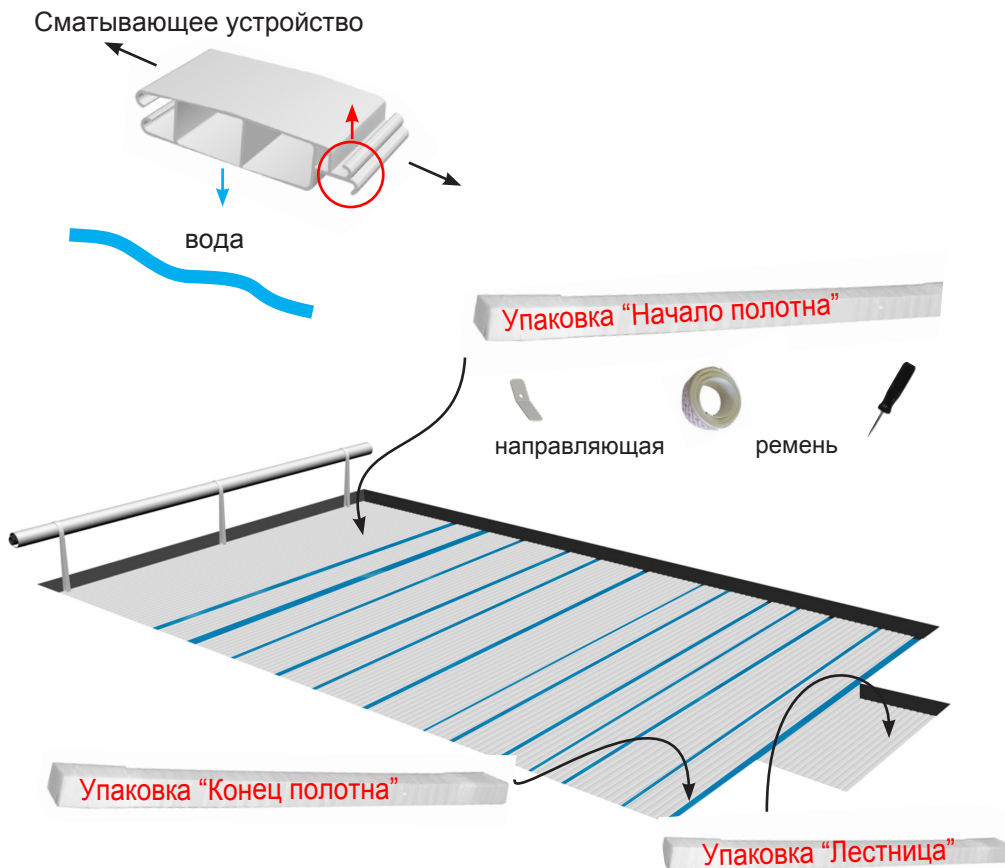

При необходимости отполируйте кромки бассейна, чтобы облегчить движение полотна и предотвратить его истирание

### Сборка ламелей

Путем сцепления

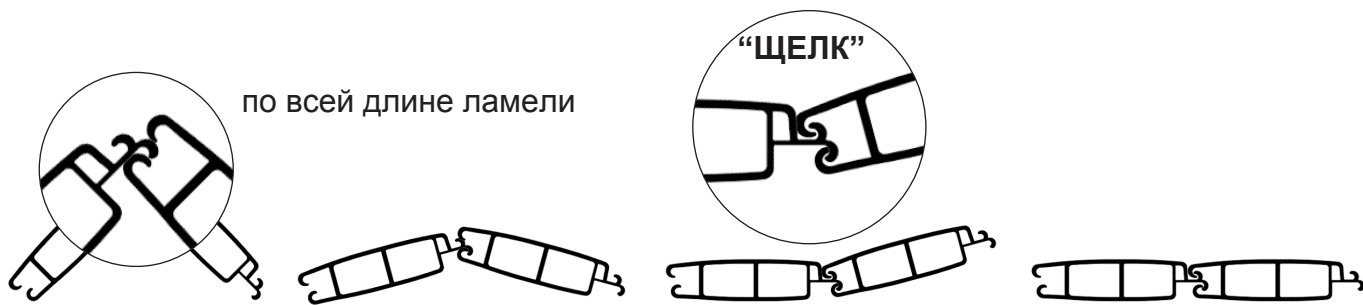

Повторяйте эту операцию до тех пор, пока все ламели не будут скреплены между собой

Путем скольжения

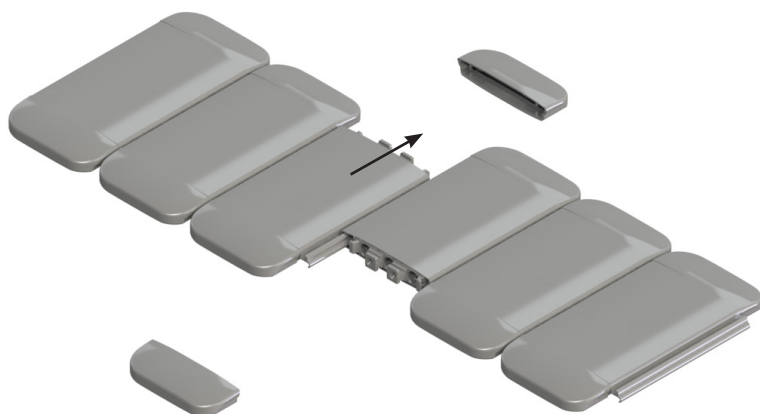

снимите заглушку

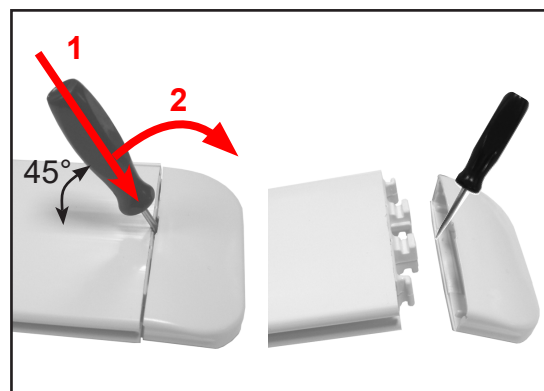

## Крепление ремня к полотну и барабану

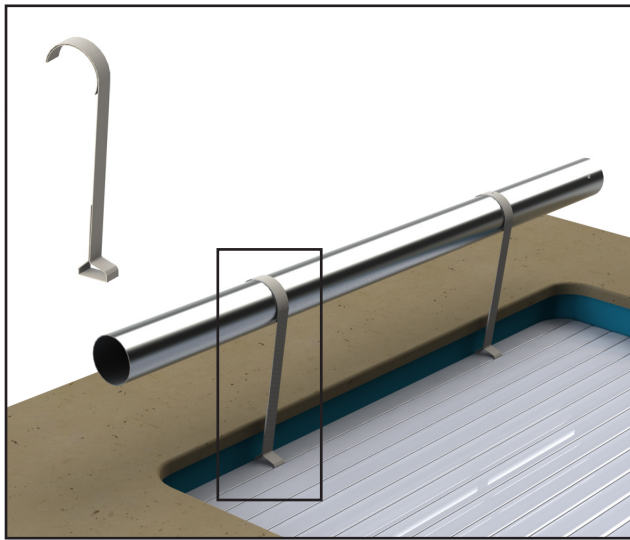

**Склеиваемая поверхность должна быть чистой и сухой**

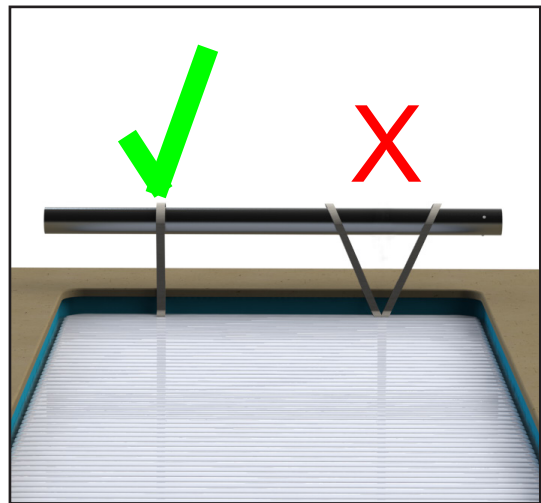
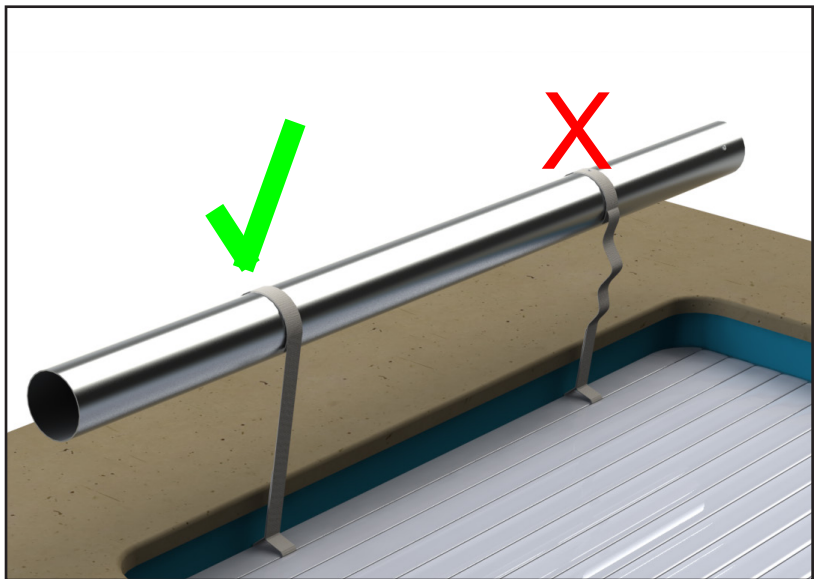
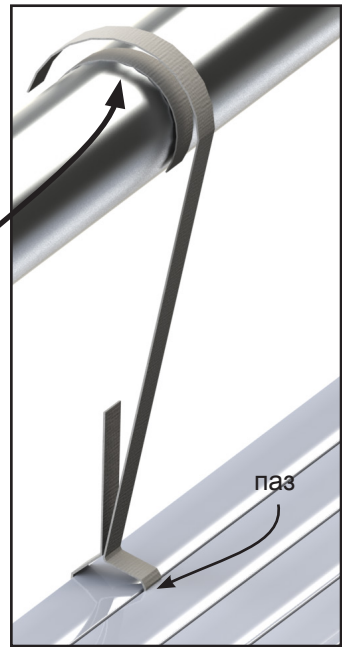

## Сборка направляющей



Направляющие позволяют направлять полотно в начале закрытия бассейна. Отверстия делаются на заводе.

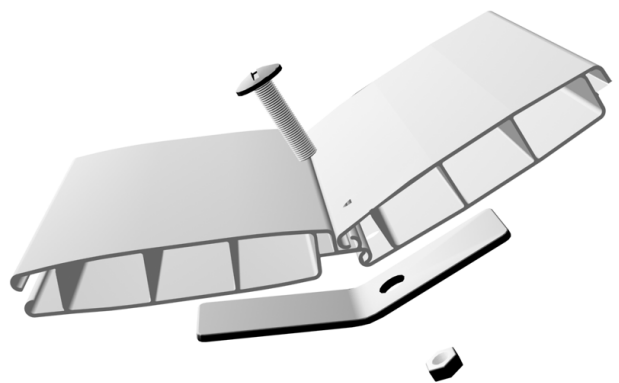
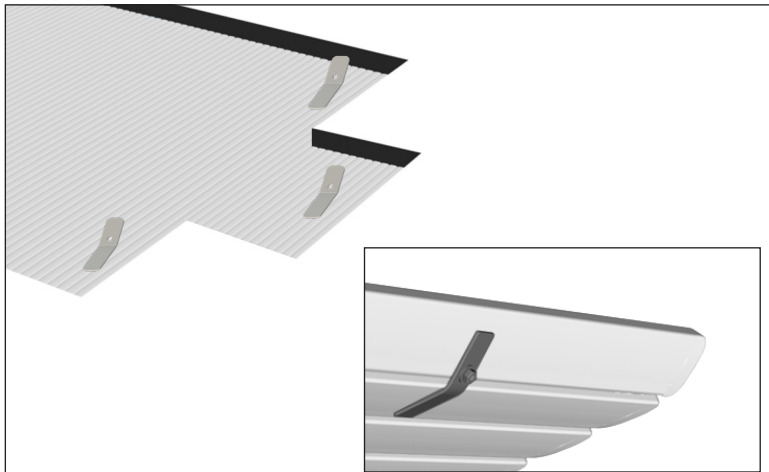



мигает красный / зеленый = излучатель заблокирован  
Процедуру разблокировки излучателя см. на стр.29

Излучатель должен быть установлен за пределами объема 0.

Должен использоваться, когда расстояние между приемником и излучателем больше чем:

- 50 м в зоне, свободной от препятствий.
- 25 м за основной стеной.
- 15 м за несколькими стенами или за особо толстой стеной.

Перед установкой рекомендуется проверить связь между излучателем и приемником.

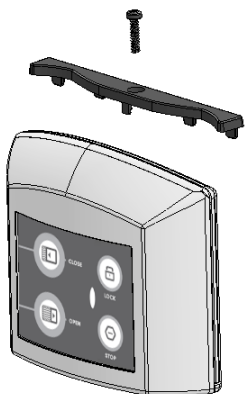

- Он должен располагаться в месте, откуда можно убедиться, что во время маневра никто не входит в бассейн.

- Необходимо обязательно установить и прикрутить стопорную планку.

- Перед установкой блока управления убедитесь, что между излучателем и приемником установлена связь.

“двигатель не работает” => проверьте полярность источника питания.

Опора должна крепиться к твердой поверхности.

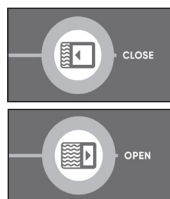
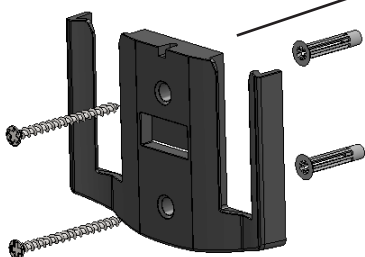

Закрытие



Блокировка клавиатуры



Открытие



Остановка текущей операции

# 1 - Contura со съёмным двигателем

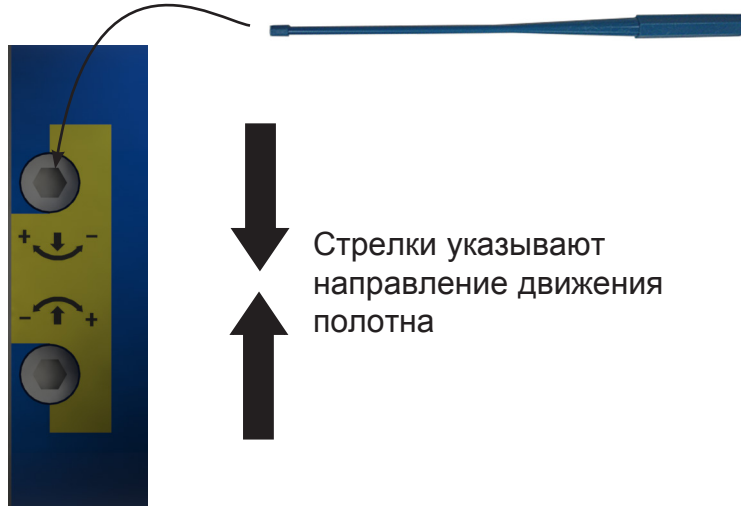
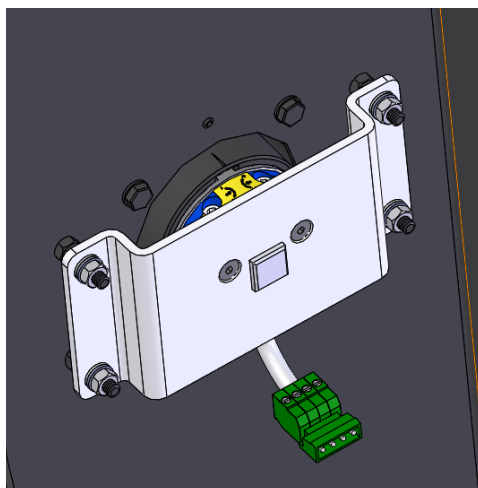

Стрелки указывают направление движения полотна

Вращая в сторону +, вы увеличиваете расстояние перемещения полотна. Вращая в сторону -, вы уменьшаете расстояние перемещения полотна.

# 2 - Contura со стационарным двигателем

## Отключение автоматического выключателя

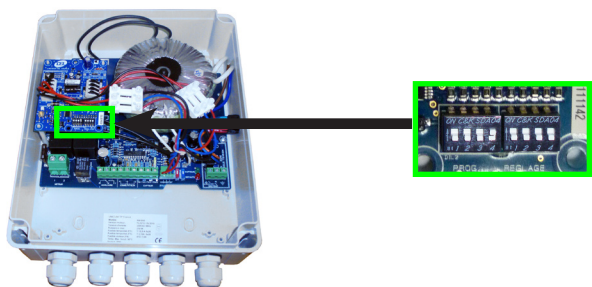

(Переключатель PROG)



Автоматический выключатель деактивирован

Активация режима "force"

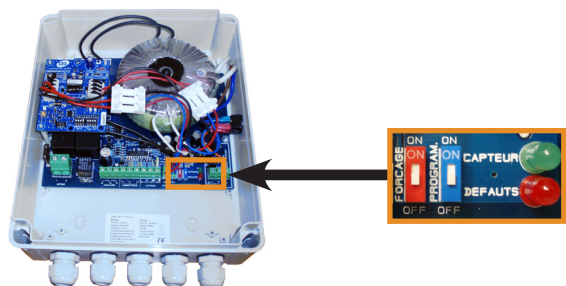

Режим "Force" активирован

Отключение режима "Programming"

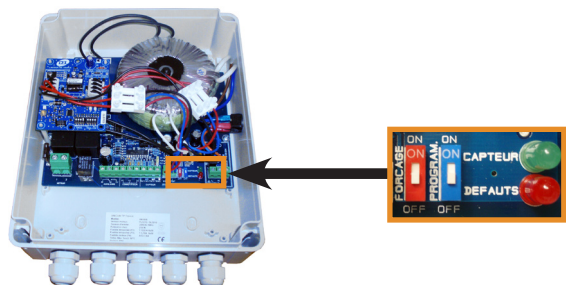

Режим "Programming" отключен

# Настройка автоматических остановок

1 - Запустить программу:

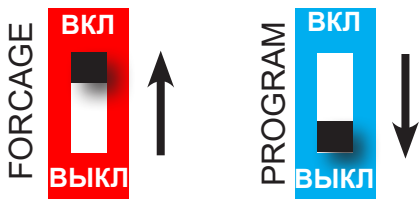

2 - Установить положение роллета "бассейн открыт"



Положение роллета регулируется с помощью 2 команд "открыть и закрыть".

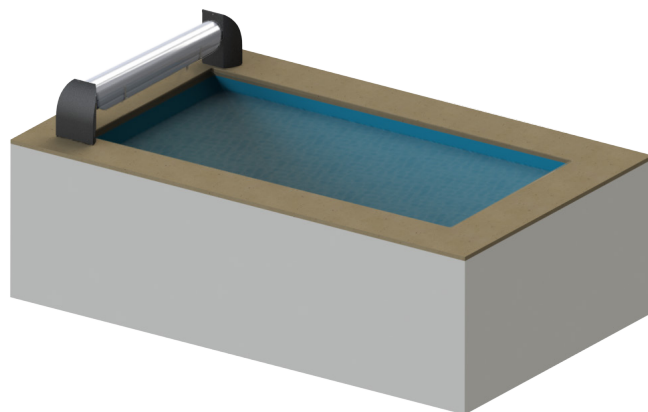

3 - Запомнить положение роллета "бассейн открыт"



4 - Установить положение роллета "бассейн закрыт"



Положение роллета регулируется с помощью 2 команд "открыть и закрыть".

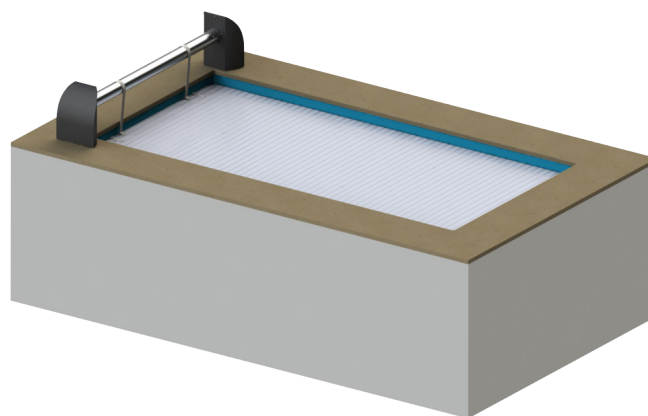

**Внимание:** последним действием должно быть закрытие. Если не получается закрыть роллет, проверьте правильность логики команд и повторите процедуру автоматической настройки остановки с самого начала.

5 - Запомните положение "бассейн закрыт"

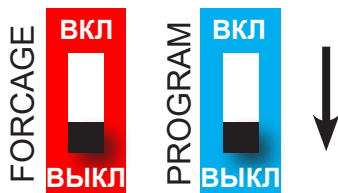

Программирование автоматической настройки остановки завершено

Автоматический переключатель защищает систему в случае, если блокирующие комплекты не работают при открытии бассейна. Если роликт заклинило, двигатель останавливается автоматически.

### Различные причины блокировки:

- Не удастся разблокировать комплект защитной блокировки.
- Трение полотна (по бортику, скиммеру...)
- Под накрытием что-то застряло (пылесос, противовес...).



## Проверьте логику управления

- Отключите автоматический выключатель

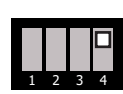

ОТКЛЮЧИТЬ

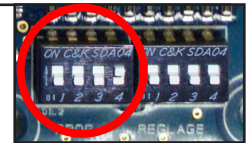

- Проверьте:



Открытие бассейна

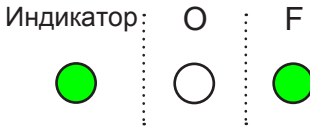

Закрытие бассейна

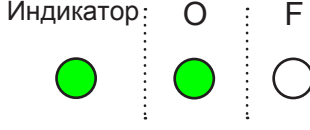

**Если логика команд неверна, проверьте правильность подключения проводов.**

## Настройка модели сматывающего устройства

Contura со съемной механикой



Contura с фиксированной механикой

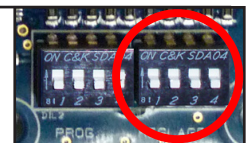

## Настройка продолжительности управления

L = длина бассейна, включая ступени

$L \leq 12 \text{ м}$



30 секунд

$L > 12 \text{ м}$



60 секунд

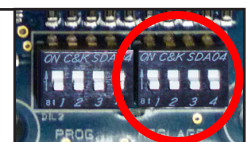

## Настройка чувствительности пускового устройства

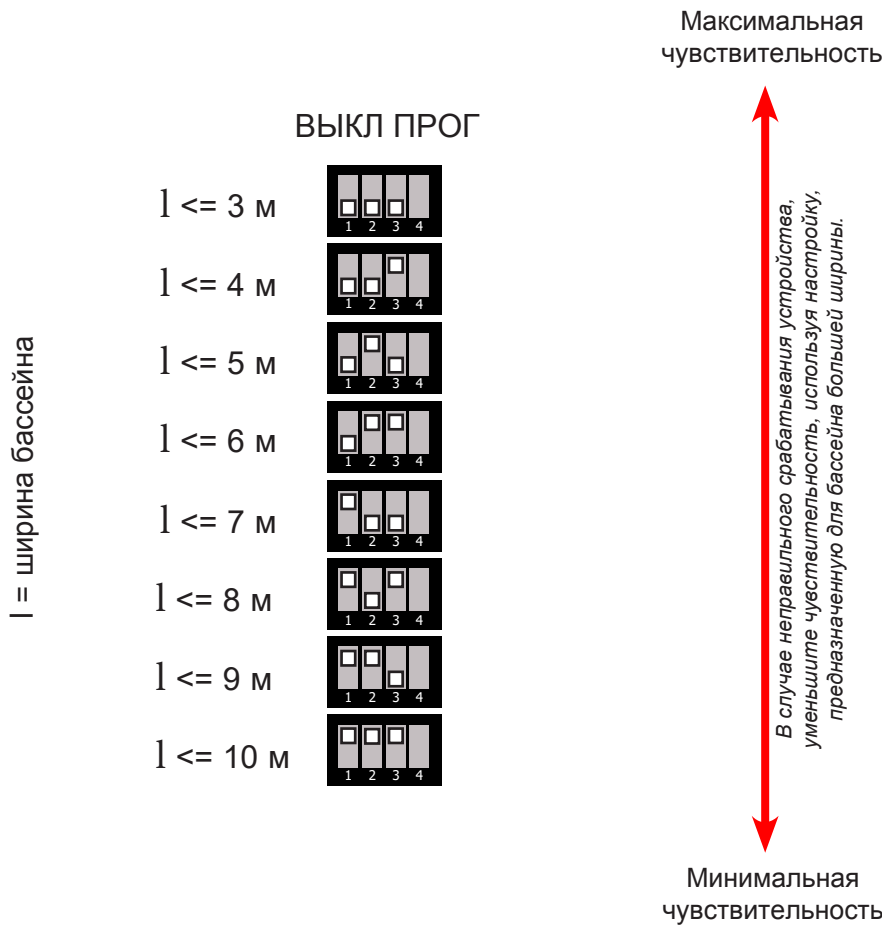

## Активация автоматического выключателя



активирован

**Если не активировать автоматический выключатель, это может привести к серьезным повреждениям двигателя, блока управления или ламелей, тем самым аннулируя действие гарантии.**

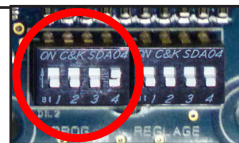

## Тест

**A** - Заблокируйте роллет вручную или с помощью комплектов крепления, а затем откройте, сохраняя визуальный контроль над бассейном

**=> Двигатель останавливается автоматически.**

(при необходимости настройте чувствительность пускового устройства)

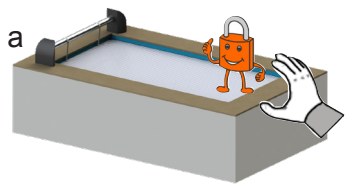

*В случае неправильного срабатывания устройства, уменьшите чувствительность пускового устройства, используя настройку, предназначенную для бассейна большей ширины.*

карта активирована	Тест		
	Тест	O	F
Открытие, идет контроль			
Открытие без контроля			
Закрытие			
Защита включена			

## Необходимо помнить

Роллет останавливается при открытии бассейна:

- 1 - Остановка связана с реальной блокировкой: (вы забыли разблокировать или что-либо другое...)
    - Закрывайте в течение более 3 секунд до тех пор, пока не будет полностью устранено натяжение ламелей. **В следующий раз открытие бассейна будет защищено системой.**
    - Устраните причину(-ы) блокировки, возобновите открытие бассейна.
  - 2 - Непредвиденная остановка:
    - Закрывайте в течение 1-3 секунд. **Следующее открытие не будет защищено системой.**
    - Продолжите открытие бассейна
- В случае неправильного срабатывания устройства, уменьшите чувствительность карты.
- При излишнем усилии перед пуском, увеличьте чувствительность карты. Параметры «Чувствительность пускового устройства»

### Защищенное открытие



**+ 3 сек**

Закрытие

### Незащищенное открытие



**- 3 сек**

Закрытие

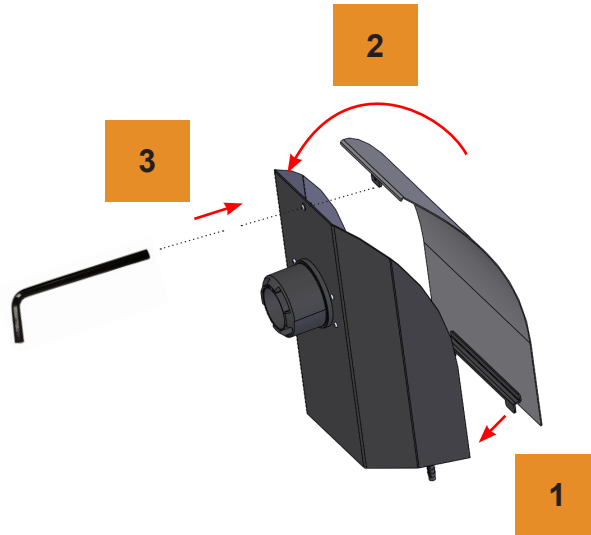

## КРЕПЕЖНЫЕ КОМПЛЕКТЫ

Положение крепежных комплектов на роллете указано на чертежах, поставляемых вместе с ламелями.

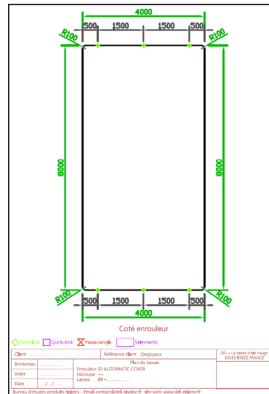

Любые изменения в размещении креплений должны соответствовать нижеизложенным правилам. В любых других случаях обратитесь к нам за консультацией.

## Правила размещения

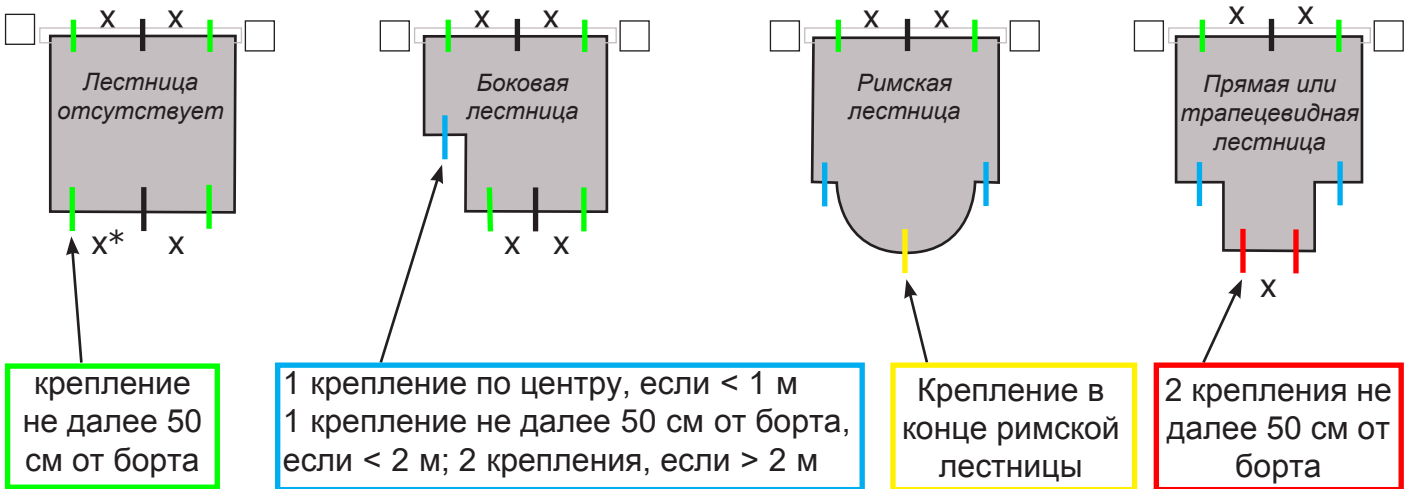

\* X ни в коем случае не должно превышать 2 м

**Система креплений Quick-lock не может быть использована на бассейнах со скошенными углами и изогнутыми контурами, за исключением размещения на конце римской лестницы.**

Использование регулятора уровня воды является обязательным

## Крепление на закладные

Для бассейнов из бетона

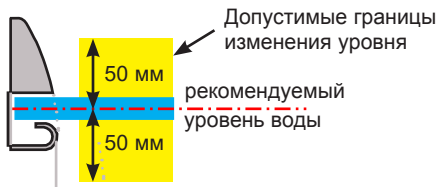
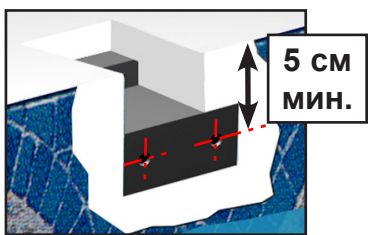

Шуруп для дерева VBA TF Torx Ø6 x 50 - нерж.сталь A4

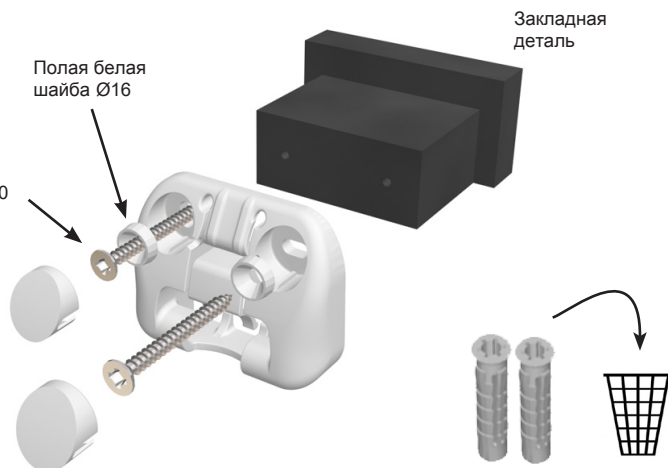

## Навесное крепление

Для бассейнов из бетона

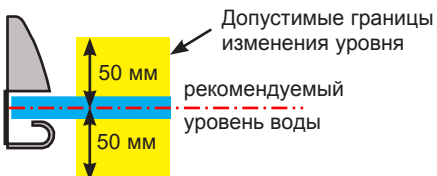
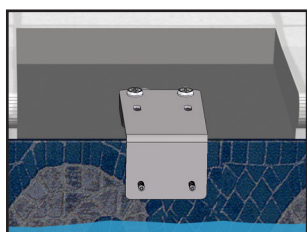

Шуруп для дерева VBA TF Torx Ø6 x 50 - нерж.сталь A4

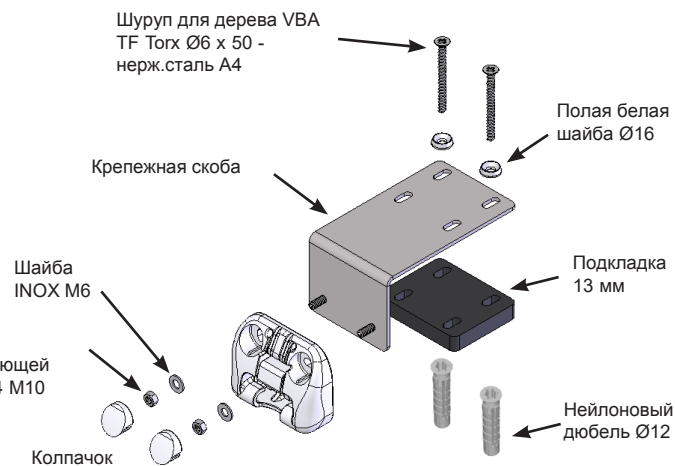

## Крепление на дюбели

Для бассейнов из бетона и стеновых блоков, а также для бассейнов с толщиной стен не менее 8 мм

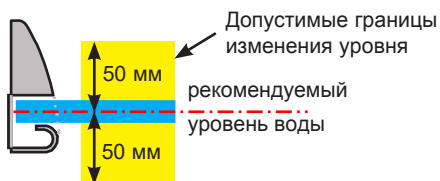
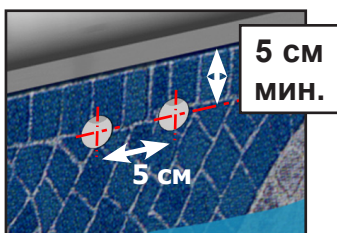

Шуруп для дерева VBA TF Torx Ø6 x 50 - нерж.сталь A4

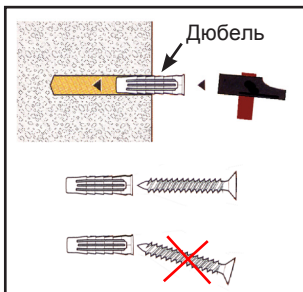
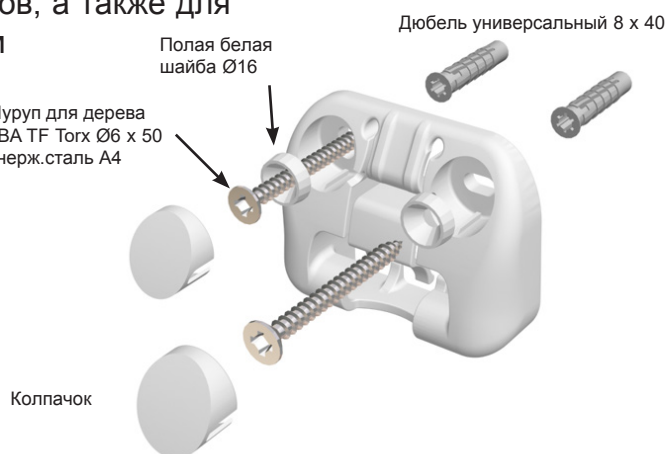

### Бетон

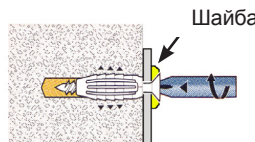

Почувствовав сопротивление, прекратите вкручивать шуруп, в противном случае качество крепления только ухудшится

### Стеновой блок

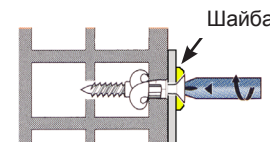

Почувствовав сопротивление сделайте еще 3 оборота отвертки, чтобы закончить затягивание



**Использование регулятора уровня воды является обязательным**

## Крепление на закладные

Для бассейнов из бетона

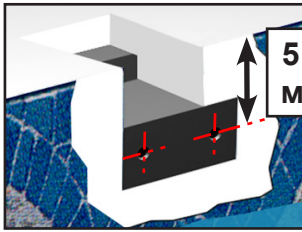

5 см  
МИН.

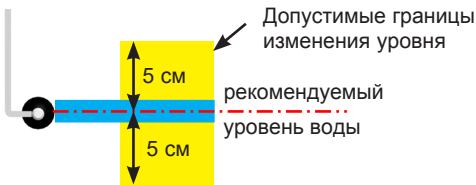

Шуруп для дерева VBA TF Torx Ø6 x 50 -нерж.сталь А4

Полая белая шайба Ø16

Закладная деталь

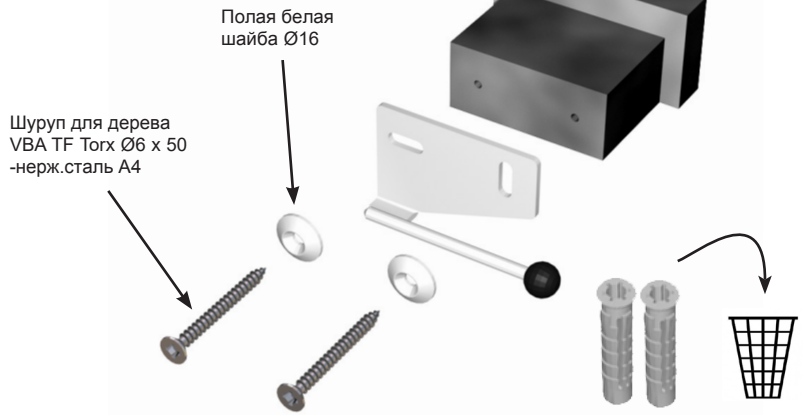

## Навесное крепление

Для бассейнов из бетона

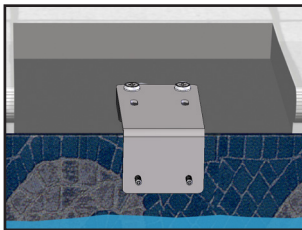

Шуруп для дерева VBA TF Torx Ø6 x 50 -нерж.сталь А4

Полая белая шайба Ø16

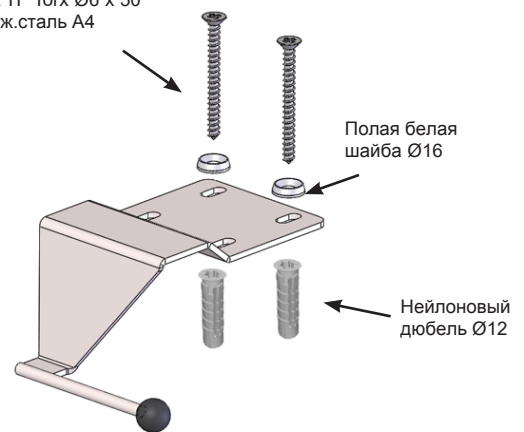

## Крепление на дюбели

Для бассейнов из бетона и стеновых блоков, а также для бассейнов с толщиной стен не менее 8 мм

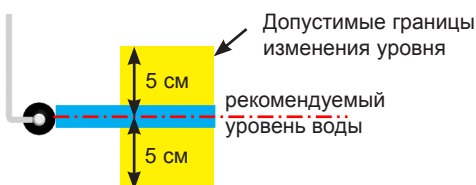
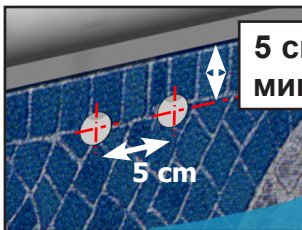

Дюбели универсальные 8 x 40

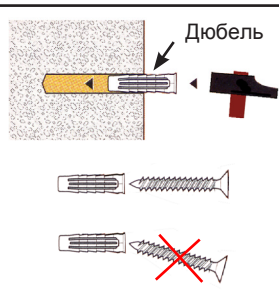
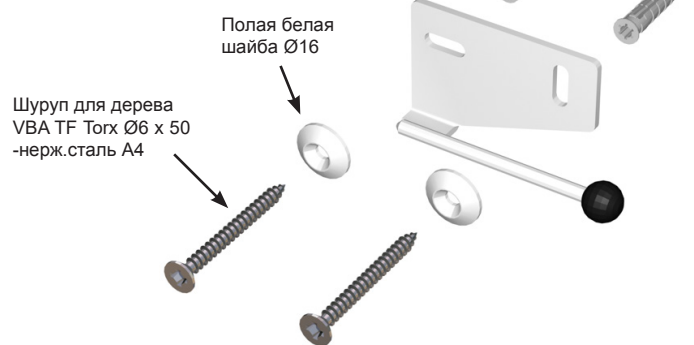

### Бетон

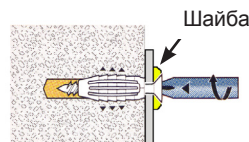

Почувствовав сопротивление, прекратите вкручивать шуруп, в противном случае качество крепления только ухудшится

### Стеновой блок

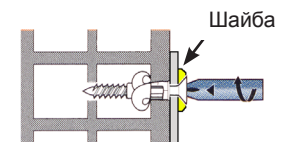

Почувствовав сопротивление сделайте еще 3 оборота отвертки, чтобы закончить затягивание

# УСТАНОВКА РЫМ-БОЛТА ДЛЯ КРЕПЛЕНИЯ STRAP-LOCK

## Рым-болт для бетонной поверхности



Ø20

глубина: 5 см

Головка рым-болта должна выступать над поверхностью

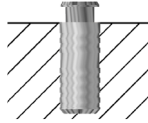

**Не заталкивайте рым-болт с силой в отверстие меньшего диаметра**

## Рым-болт для деревянной поверхности



Винт с крестообразным шлицем Ø4 x 25



Ø20

глубина: 4,5 см

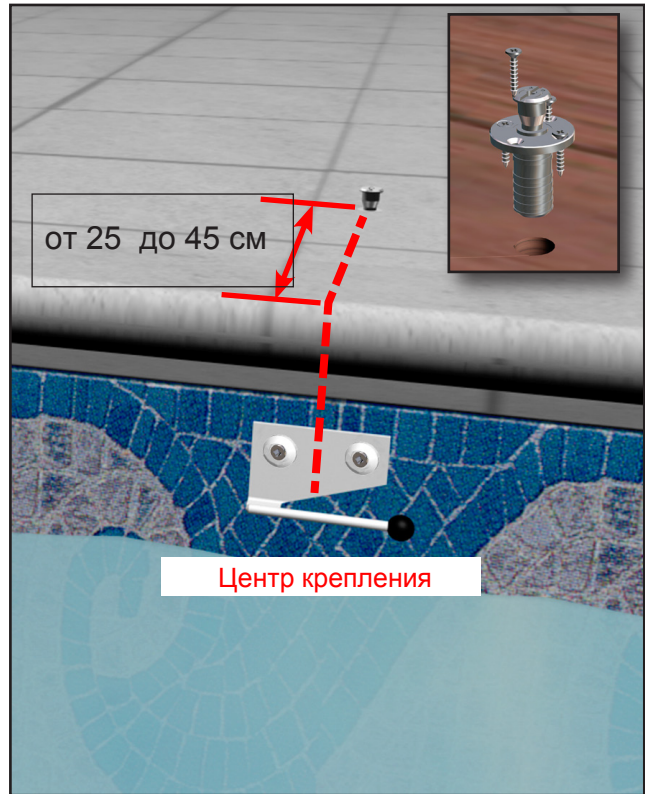

# УСТАНОВКА РЕМНЯ ПОД КРЕПЛЕНИЕ STRAP-LOCK

простой ремень

двойной ремень

ИЛИ

côté mâle

+

+

+

защитный кожух

пряжка

скоба

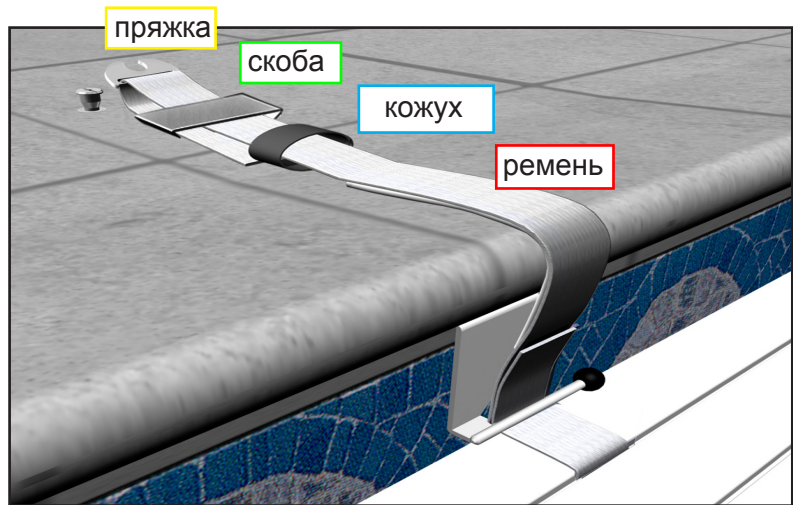

**Натяните ремень**  
*полотно должно касаться замка снизу*

**Подвиньте скобу к пряжке и закрепите**  
*через скобу проходит двойное полотно ремня*

**Наденьте кожух на скобу и нагрейте**  
**с помощью нагревателя Liester**  
*термостат от 5 до 6*  
*Будьте осторожны, не сожгите ремень*

1

### ОТКРЫТИЕ / ЗАКРЫТИЕ БАСЕЙНА

**ПОСТОЯННО НАБЛЮДАЙТЕ ЗА БАСЕЙНОМ ВО ВРЕМЯ ЗАКРЫТИЯ ИЛИ ОТКРЫТИЯ. ВСЕГДА СЛЕДИТЕ ЗА ТЕМ, ЧТОБЫ УРОВЕНЬ ВОДЫ В БАСЕЙНЕ БЫЛ ПОСТОЯННЫМ И СООТВЕТСТВОВАЛ ТРЕБОВАНИЯМ ТЕХНИЧЕСКОГО РУКОВОДСТВА.**

- Крайне важно не останавливать крышку в промежуточном положении, это может привести к застреванию тела купающегося под полотном.
- При использовании под полотном автоматического пылесоса убедитесь, что его шланг не влияет на движение ламелей при открытии и закрытии роллета.
- При закрытии и открытии роллета обязательно извлекайте из воды плавающие предметы.
- Не блокируйте полотно при его свертывании или развертывании.
- Не включайте полотно, если ламели покрыты льдом.
- Закрытие и открытие бассейна выполняется одним человеком (2 минуты) и около 3 минут необходимо для блокировки или разблокировки креплений.

**Открытие: Перед включением двигателя необходимо разблокировать полотно.**

- Разблокируйте все системы крепления полотна
- Включите режим открытия
- Храните инструменты для разблокировки в недоступном для детей месте
- Заблокируйте режим Wi-Key



**Закрытие:**

- Включите режим закрытия
- Заблокируйте все системы крепления полотна
- Храните инструменты для разблокировки в недоступном для детей месте
- Заблокируйте режим Wi-Key









Никогда не размещайте на полотне предметы, не предназначенные для этого – могут деформироваться ламели. Никогда не оставляйте предметы на поверхности роллета (полотенце, спасательный круг и т.п.), так как при нагревании солнечными лучами ламели будут вздуваться, и ваша гарантия будет аннулирована. Поликарбонатные солнечные ламели запрещено обрабатывать бромом или веществами, содержащими бром. Избегайте прямого контакта неразбавленных химических веществ с поликарбонатными солнечными ламелями (например, средства для борьбы с водорослями). Необходимо предварительно опробовать средство на небольшом участке поверхности.

### ВАЖНАЯ ИНФОРМАЦИЯ







При закрытии бассейна необходимо **УДЕРЖИВАТЬ КНОПКУ В ТЕЧЕНИЕ НЕ МЕНЕЕ 3 СЕКУНД**. Это действие необходимо в целях обеспечения автоматического обнаружения помех при следующем открытии.



### БЛОКИРОВКА WI-KEY





- Нажмите и удерживайте в течение более 3 секунд кнопку , пока не начнет мигать индикатор 
-  →  →  →  = система заблокирована

### РАЗБЛОКИРОВКА WI-KEY

- Нажмите и удерживайте кнопку 
- Одновременно последовательно нажмите следующие 3 кнопки:   
- Индикатор  горит  = излучатель разблокирован

### СВЕТОВЫЕ ИНДИКАТОРЫ

Когда вы нажимаете на одну из кнопок, световые индикаторы, указанные ниже, информируют вас о статусе (заблокировано / разблокировано) Wi-key, а также об уровне заряда батареи.

	Зеленый индикатор	----->	Wi-key разблокирован
	Индикатор мигает зеленым / красным	----->	Wi-key заблокирован
	Оранжевый индикатор	----->	Низкий уровень заряда батареи
	Красный индикатор	----->	Замените батарейки (2 x LR03)

Блокировка

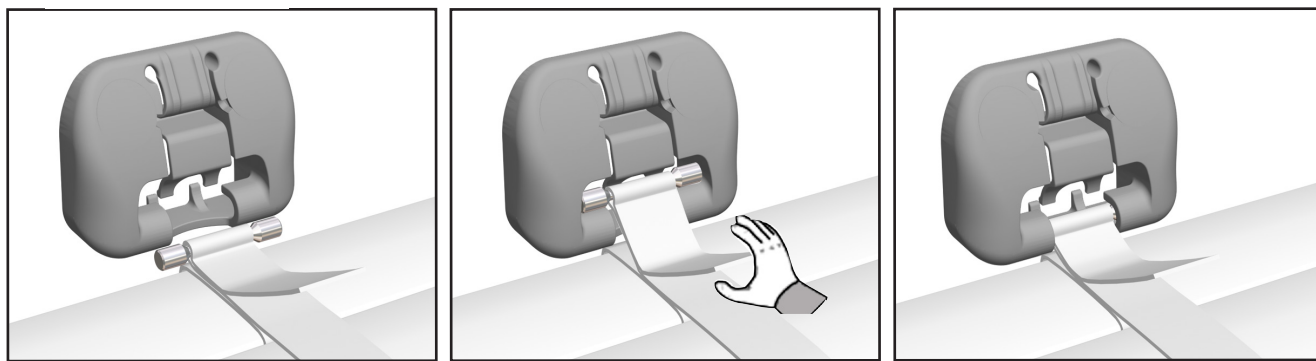

Разблокировка

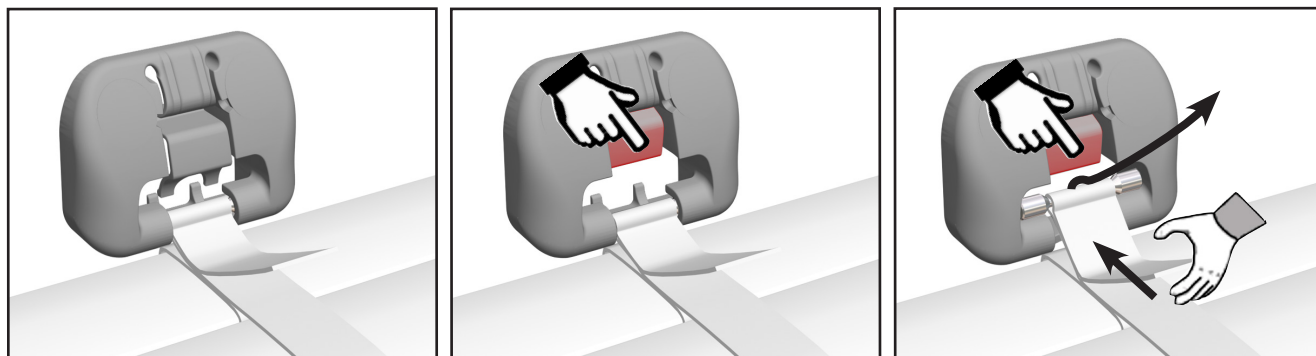

**БЛОКИРОВКА И РАЗБЛОКИРОВКА КРЕПЛЕНИЯ QUICK-LOCK**

**Блокировка**

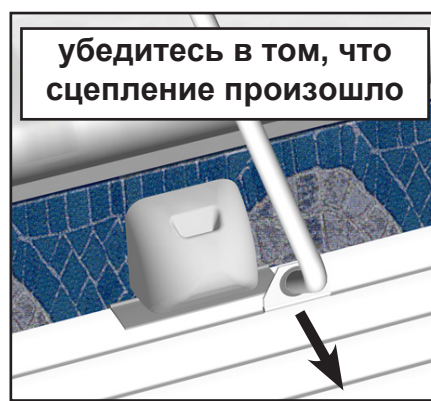
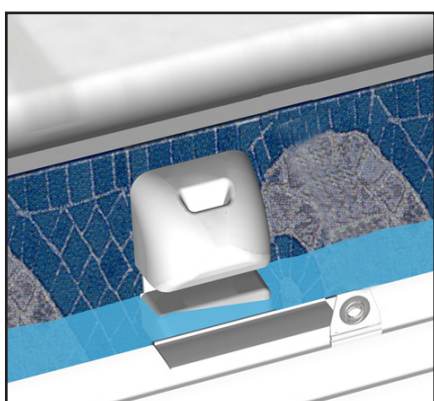

**Разблокировка**

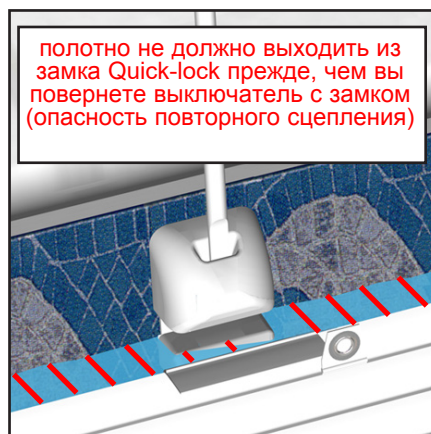
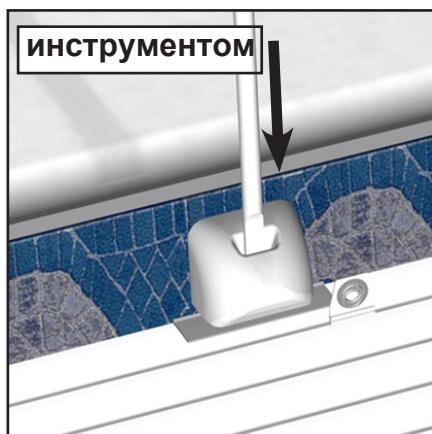
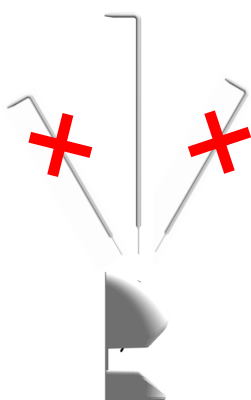

**БЛОКИРОВКА И РАЗБЛОКИРОВКА КРЕПЛЕНИЯ STRAP-LOCK**

**Блокировка**

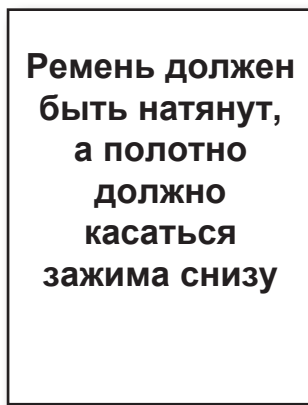
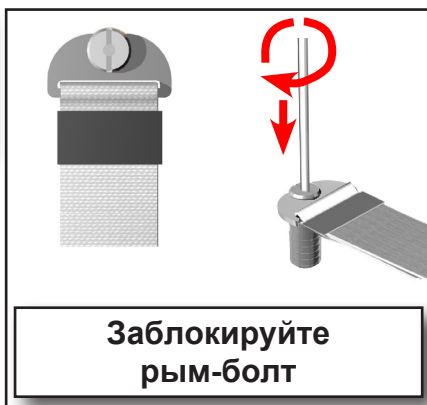

**Разблокировка**

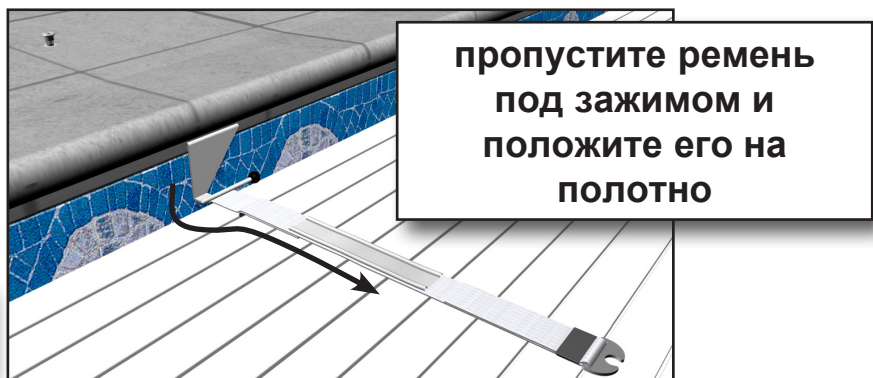
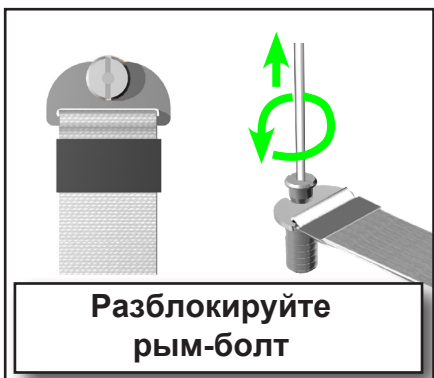

## УРОВЕНЬ ВОДЫ В БАССЕЙНЕ

- Для обеспечения оптимальной безопасности и нормальной работы смывающего устройства, всегда следите за тем, чтобы уровень воды был постоянным и соответствовал требованиям изготовителя роллета (для большего удобства, используйте переливную трубу и регулятор уровня воды).
- Слишком высокий уровень является следствием закупорки переливного отверстия листьями или другими предметами.
- Слишком низкий уровень может привести к тому, что полотно заклинит.
- В случае когда бассейн оборудован желобками или поручнями, уровень воды должен контролироваться регулятором уровня

## ФИЛЬТРАЦИЯ

- Программируйте фильтрацию в период светлого времени суток и оставляйте ее работать постоянно, с момента, когда температура воды достигнет 25°C.

## ОЧИСТКА (ВОЗЛАГАЕТСЯ НА ПОЛЬЗОВАТЕЛЯ)

- Дважды в год выполняйте глубокую очистку полотна (перед началом использования и перед переводом оборудования на зимнее содержание). Это особенно важно, если вода в вашем бассейне жесткая. Для этого используйте аппарат мойки под давлением с теплой водой и продуктом для удаления накипи (Décalcit super).
- Также регулярно выполняйте чистку крепежных систем полотна и, в частности, рым-болта, чтобы предотвратить застревание пряжки. Мы рекомендуем ежегодно смазывать рым-болты для обеспечения их нормальной работы.
- При аномальных нагрузках на полотно (падение) следует осмотреть все узлы системы.
- Ежегодно проверяйте состояние ремней.
- Для лучшей производительности солнечных панелей регулярно выполняйте их чистку с использованием средства для мытья стекол.

## АККУМУЛЯТОРЫ

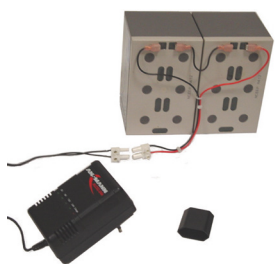

ПРИ ПЕРВЫХ ЖЕ ПРИЗНАКАХ ОСЛАБЛЕНИЯ ТОКА ПОДЗАРЯЖАЙТЕ АККУМУЛЯТОРЫ.  
**НИ В КОЕМ СЛУЧАЕ НЕ ДОПУСКАЙТЕ ПОЛНОГО РАЗРЯДА АККУМУЛЯТОРОВ.**

Подключите аккумуляторы к зарядному устройству (*соблюдайте полярность*). Подключите зарядное устройство. Оно автоматически включается при соответствующем напряжении и начинается процесс зарядки. Красный индикатор указывает на то, что идет процесс зарядки. По окончании зарядки красный индикатор гаснет и аккумуляторы переключаются на подзарядку. (см. описание зарядного устройства).  
Внимание: - Храните зарядное устройство в сухом месте. Не заряжайте аккумуляторы вблизи бассейна, делайте это только в сухом месте.

## ЗИМНЕЕ ХРАНЕНИЕ

- Бассейн переводится на зимнее содержание в зависимости от его географического расположения.
- Переводите роллет в закрытое положение.
- Не отключайте аккумуляторы от смывающего устройства и не закрывайте солнечную батарею.
- Мы рекомендуем установить покрытие для зимнего периода IVERNÉA, чтобы защитить покрытие от УФ-лучей и загрязнений.

## ОБСЛУЖИВАНИЕ

- Все работы должны выполняться профессионалом, который при необходимости свяжется с производителем.
- Все запасные части должны быть оригинальными или соответствовать стандарту.
- Внимательно проверяйте все покрытие на наличие повреждений / износа.
- Перед началом каждого сезона и в случае чрезвычайных событий (падение человека, град, повышенное усилие при перемещении полотна и пр.) проверяйте, чтобы на ламелях не было видимых повреждений, которые могут повлиять на безопасность роллета (ламели с трещинами, деформациями и пр.). При необходимости замените ламели или полотно целиком.
- Ни летом, ни зимой не накрывайте роллет непрозрачным чехлом. Это может привести к повреждению ламелей из-за повышения температуры.
- Проверяйте состояние ремней (швов) и, в частности, степень истирания антифрикционного кожуха. Если он не защищает ремень от трения о кромку бассейна, замените его.
- Мигает красный индикатор = замените аккумулятор блока управления.

## ОТСОЕДИНЕНИЕ СМАТЫВАЮЩЕГО УСТРОЙСТВА

При неисправности двигателя или при перебоях в электропитании, вы имеете возможность снять двигатель и вручную закрыть бассейн.

- 1 - Отключите электропитание
- 2 - Выключите двигатель
- 3 - Снимите крепления, затем двигатель
- 4 - Разверните роллет вручную
- 5 - Разместите крепежные комплекты

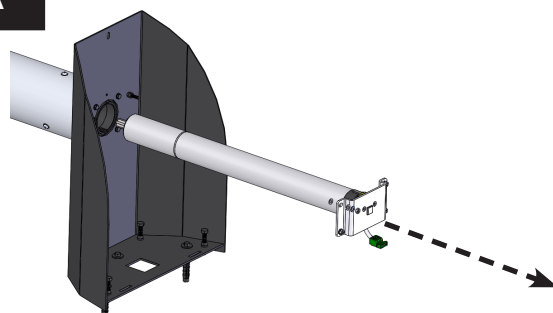

## WI-KEY

### Подключение нового излучателя

1 приемник



Нажмите "СТОП" и, не отпуская, нажмите и удерживайте более 3 секунд кнопку "O"

Когда индикатор мигает зеленым, нажмите ОК

Излучатель должен быть подключен в течение следующих 30 секунд

34

2 излучатель



Нажмите "СТОП" и, не отпуская, нажмите и удерживайте более 3 секунд кнопку "O"

Когда индикатор мигает красным / зеленым, нажмите ОК

Другой излучатель должен быть подключен в течение следующих 30 секунд

### Замена батареек



Будьте внимательны к сторонам контакта при повторной установке

	Приемник	Излучатель
Производитель	DEL	DEL
Наименование	Приемник Wikey	Излучатель Wikey
Категория	3 (EN 300220-1)	3 (EN 300220-1)
Зона охвата	50 м на открытом пространстве	50 м на открытом пространстве
	25 м через бетонную стену	25 м через бетонную стену
Источник питания	12-48 В пост.т. 30 мА макс.	2 батарейки 1,5 В ААА
Индекс защиты	< IP40	< IP54

- 1 - Остановка связана с реальной блокировкой: (вы забыли разблокировать или что-либо другое...)
  - Закрывайте в течение более 3 секунд до тех пор, пока не будет полностью устранено натяжение ламелей. **В следующий раз открытие бассейна будет защищено системой.**
  - Устраните причину(-ы) блокировки, возобновите открытие бассейна.
- 2 - Непредвиденная остановка:
  - Закрывайте в течение 1-3 секунд. **Следующее открытие не будет защищено системой.**
  - Продолжите открытие бассейна
  - В случае неправильного срабатывания устройства, уменьшите чувствительность карты.
  - При излишнем усилии перед пуском, увеличьте чувствительность карты. Параметры «Чувствительность пускового устройства»

**Если не активировать автоматический выключатель, это может привести к серьезным повреждениям двигателя, блока управления или ламелей, тем самым аннулируя действие гарантии.**

### ЗНАЧЕНИЕ СВЕТОДИОДОВ НА АВТОМАТИЧЕСКОМ ВЫКЛЮЧАТЕЛЕ

карта активирована		Тест	O	F	карта деактивирована		Тест	O	F
		Открытие, идет контроль						Открытие	
Открытие без контроля				Закрытие					
Закрытие				Защита ВКЛ.					

	Мигающий LED
	Немигающий LED

### ЗНАЧЕНИЕ СВЕТОДИОДОВ ЭЛЕКТРИЧЕСКОГО БЛОКА УПРАВЛЕНИЯ (ФИКСИРОВАННЫЙ ДВИГАТЕЛЬ)

ДАТЧИК	ОШИБКА	Состояние светодиода	Состояние светодиода
		LED мигает	LED мигает
		LED не мигает	LED не мигает
		LED мигает	LED не мигает
		LED мигает	LED не мигает
		LED не мигает	LED не мигает

ДАТЧИК	<b>Инициализация</b> <i>светодиоды мигают поочередно</i>
ОШИБКА	
ДАТЧИК	<b>Двигатель работает</b> <i>постоянно медленно мигает</i>
ОШИБКА	
ДАТЧИК	<b>Неисправность датчика</b> (проверьте соединения и кабели) <i>постоянно горит</i>
ОШИБКА	
ДАТЧИК	<b>Неисправность электронной системы</b> (проверьте соединения и кабели / верните производителю) <i>быстро мигает</i>
ОШИБКА	
ДАТЧИК	<b>Ошибка программного обеспечения</b> (перепрограммируйте автоматические остановки) <i>постоянно горит</i>
ОШИБКА	

**Уважаемые клиенты,**

**Благодарим вас за выбор автоматических накрытий DEL.**

**Пожалуйста, внимательно прочтите нижеприведенные инструкции.**

## **ТРЕБОВАНИЯ БЕЗОПАСНОСТИ**

**Бассейны представляют серьезную опасность для ваших детей. Ребенок может уйти под воду мгновенно**

**Когда рядом с бассейном находятся дети, от вас требуется постоянная бдительность и активное наблюдение, даже если они умеют плавать.**

**Когда бассейн открыт, необходимо постоянное физическое присутствие ответственного взрослого человека.**

**ИЗУЧИТЕ ПРИЕМЫ, КОТОРЫЕ МОГУТ СПАСТИ ЖИЗНЬ**

**РАЗМЕСТИТЕ РЯДОМ С БАССЕЙНОМ НОМЕРА ТЕЛЕФОНОВ СЛУЖБ ПЕРВОЙ ПОМОЩИ**  
**- ПОЖАРНЫЕ**  
**- СКОРАЯ ПОМОЩЬ**  
**- ТОКСИКОЛОГИЧЕСКИЙ ЦЕНТР**

- Эти роллеты не могут заменить ни благоразумия, ни вашей личной ответственности. Они также не заменят бдительности родителей и/или ответственных взрослых, которая остается главным фактором защиты маленьких детей.
- Имейте в виду, что безопасность достигается только при закрытом и правильно установленном (в соответствии с инструкциями производителя) роллете.
- Поддерживайте уровень воды, указанный производителем.
- На время вашего отсутствия, даже кратковременного, бассейн должен обязательно закрываться.
- Убедитесь, что в бассейне до и во время закрытия нет купающихся либо посторонних предметов.
- Убирайте инструменты, необходимые для включения роллета, в недоступном для детей месте (например, ключ).
- Включение механизма должно производиться только ответственным взрослым человеком.
- Запрещается вставать, ходить или прыгать по защитному полотну.
- При обнаружении неисправности, мешающей закрыть бассейн и сделать его безопасным, необходимо принять все меры для предотвращения доступа маленьких детей к бассейну до полного ремонта накрытия.
- Ребенок может утонуть менее чем за 3 минуты, никакие виды защитных мер не смогут заменить надзор и бдительность ответственного взрослого.

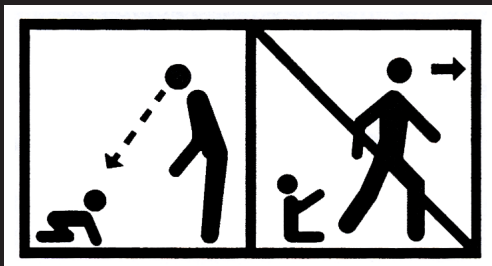

**Компания-установщик бассейна**